

Boost Master
旋盤用 ツーリング Lathe Tooling
BT
WBT
HSK-A/E/C
UTS
HSK-T
C (Polygon)
SPEEDIO
ST
アクセサリ Accessories
専用機用 ツーリング Specialized Machine Tooling
ツール プリセッター Tool Presetter
ブッシュメントリ Bush Chamfering

KH-E クイックチェンジ スタブホルダ(コレットセット) Quick Change Stub Holder (Collet set)

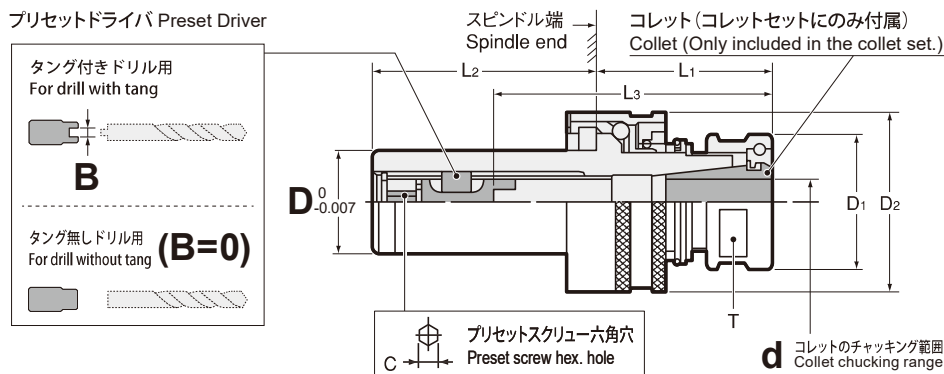

商品コード Code	ホルダ Holder								プリセットドライバ KHS Preset Driver KHS			コレット Collet			キャップ Nut	スパナ Spanner
	サイズ Size	D	D1	D2	L1	L2	C	kg	No.	B	L3	内径サイズ I.D.	型式 Model	d		
3050 12□□□※※※	KH-12E	12	23	24.3	34	35	3	0.1	00006	0	20 ~ 45	1.0 ~ 6.0	FDC-07	0.5 ~ 6.0	HDP-07A	S-0
									02406	2.4	24 ~ 48	3.5 ~ 5.0		3.1 ~ 5.0		
									03006	3.0	25 ~ 48	5.5 ~ 6.0		5.1 ~ 6.0		
3050 14□□□※※※	KH-14E	14	23	26.3	34	35	4	0.1	00007	0	20 ~ 45	0.5 ~ 7.0	FDC-07	0.5 ~ 7.0	HDP-07A	S-0
									02407	2.4	24 ~ 48	3.5 ~ 5.0		3.1 ~ 5.0		
									03007	3.0	25 ~ 48	5.5 ~ 6.0		5.1 ~ 6.0		
									04007	4.0	27 ~ 48	6.5 ~ 7.0		6.1 ~ 7.0		
3050 16□□□※※※	KH-16E	16	26	32	35	40	4	0.2	00009	0	29 ~ 46	3.0 ~ 9.0	FDC-09	2.6 ~ 9.0	HDP-09	S-1L
									02409	2.4	32 ~ 49	3.5 ~ 5.0		3.1 ~ 5.0		
									03009	3.0	34 ~ 51	5.5 ~ 6.0		5.1 ~ 6.0		
									04009	4.0	34 ~ 51	6.5 ~ 9.0		6.1 ~ 9.0		
3050 19□□□※※※	KH-19E	19	26	35	35	45	4	0.2	00009	0	29 ~ 51	3.0 ~ 9.0	FDC-09	2.6 ~ 9.0	HDP-09	S-1L
									02409	2.4	32 ~ 54	3.5 ~ 5.0		3.1 ~ 5.0		
									03009	3.0	34 ~ 56	5.5 ~ 6.0		5.1 ~ 6.0		
									04009	4.0	34 ~ 56	6.5 ~ 9.0		6.1 ~ 9.0		
3050 20□□□※※※	KH-20E	20	26	35	35	45	4	0.2	00012	0	35 ~ 62	3.0 ~ 12.0	FDC-12	2.6 ~ 12.0	HDP-12	S-3L
									02412	2.4	33 ~ 60	3.5 ~ 5.0		3.1 ~ 5.0		
									03012	3.0	33 ~ 60	5.5 ~ 6.0		5.1 ~ 6.0		
									04012	4.0	37 ~ 64	6.5 ~ 9.0		6.1 ~ 9.0		
3050 24□□□※※※	KH-24E	24	32	40	35	55	5	0.3	05012	5.0	37 ~ 64	9.5 ~ 12.0	FDC-16	9.1 ~ 12.0	HDP-16	S-4L
									00016	0	36 ~ 64(69)	4.0 ~ 16.0		3.6 ~ 16.0		
									02416	2.4	39 ~ 67(72)	4.0 ~ 5.0		3.6 ~ 5.0		
									03016	3.0	39 ~ 67(72)	5.5 ~ 6.0		5.1 ~ 6.0		
3050 25□□□※※※	KH-25E	25	36	44	35	60	6	0.4	04016	4.0	40 ~ 68(73)	6.5 ~ 9.0	FDC-16	6.1 ~ 9.0	HDP-16	S-4L
									05016	5.0	41 ~ 69(74)	9.5 ~ 12.0		9.1 ~ 12.0		
									06016	6.0	44 ~ 72(77)	12.5 ~ 16.0		12.1 ~ 16.0		
									00022	0	41 ~ 74	4.0 ~ 22.0		3.6 ~ 22.0		
3050 26□□□※※※	KH-26E	26	36	44	35	60	6	0.4	02422	2.4	39 ~ 75	4.0 ~ 5.0	FDC-22	3.6 ~ 5.0	HDP-22	S-5L
									03022	3.0	39 ~ 75	5.5 ~ 6.0		5.1 ~ 6.0		
									04022	4.0	42 ~ 78	6.5 ~ 9.0		6.1 ~ 9.0		
									05022	5.0	48 ~ 84	9.5 ~ 12.0		9.1 ~ 12.0		
3050 28□□□※※※	KH-28E	28	36	47	35	65	6	0.5	06022	6.0	54 ~ 90	12.5 ~ 16.0	FDC-32	12.1 ~ 16.0	HDP-32	S-6
									08022	8.0	54 ~ 90	16.5 ~ 22.0		16.1 ~ 22.0		
									00032	0	66 ~ 87	20.5 ~ 32.0		20.1 ~ 32.0		
									08032	8.0	70 ~ 93	20.5 ~ 32.0		20.1 ~ 32.0		
3050 30□□□※※※	KH-30E	30	36	47	35	65	6	0.5	12032	12.0	78 ~ 109	22.5 ~ 32.0	FDC-32	22.1 ~ 32.0	HDP-32	S-6

KHB-E ホルダボディ Holder body



商品コード Code	サイズ Size	ホルダ Holder							プリセットドライバ KHS Preset Driver KHS			キャップ Nut	コレット Collet	スパナ Spanner
		D	D1	D2	L1	L2	T	kg	No.	B	L3			
3054 12□□□000	KHB-12E	12	23	24.3	34	35	-	0.1	00006	0	20~45	HDP-07A	FDC-07	S-0
									02406	2.4	24~48			
									03006	3	25~48			
3054 14□□□000	KHB-14E	14	23	26.3	34	35	-	0.1	00007	0	20~45	HDP-07A	FDC-07	S-0
									02407	2.4	24~48			
									03007	3	25~48			
									04007	4	27~48			
3054 16□□□000	KHB-16E	16	26	32	35	40	24	0.2	00009	0	29~46	HDP-09	FDC-09	S-1L
									02409	2.4	32~49			
									03009	3	34~51			
									04009	4	34~51			
3054 19□□□000	KHB-19E	19	26	35	35	45	24	0.2	00009	0	29~51	HDP-09	FDC-09	S-1L
									02409	2.4	32~54			
3054 20□□□000	KHB-20E	20	26	35	35	45	24	0.2	03009	3	34~56	HDP-09	FDC-09	S-1L
									04009	4	34~56			
3054 22□□□000	KHB-22E	22	32	38	35	55	30	0.3	00012	0	35~62	HDP-12	FDC-12	S-3L
									02412	2.4	33~60			
									03012	3	33~60			
									04012	4	37~64			
3054 24□□□000	KHB-24E	24	32	40	35	55	30	0.3	05012	5	37~64	HDP-12	FDC-12	S-3L
									00016	0	36~64 (69)			
									02416	2.4	39~67 (72)			
									03016	3	39~67 (72)			
									04016	4	40~68 (73)			
3054 25□□□000	KHB-25E	25	36	44	35	60	33	0.4	05016	5	41~69 (74)	HDP-16	FDC-16	S-4L
									06016	6	44~72 (77)			
									00022	0	41~74			
									02422	2.4	39~75			
3054 26□□□000	KHB-26E	26	36	44	35	60	33	0.4	03022	3	39~75	HDP-22	FDC-22	S-5L
									04022	4	42~78			
3054 28□□□000	KHB-28E	28	36	47	35	65	33	0.5	05022	5	48~84	HDP-22	FDC-22	S-5L
									06022	6	54~90			
3054 30□□□000	KHB-30E	30	36	47	35	65	33	0.5	08022	8	54~90	HDP-32	FDC-32	S-6
									00032	0	66~87			
3054 32□□□000	KHB-32E	32	46	51	40	80	42	0.6	08032	8	70~93	HDP-32	FDC-32	S-6
									02032	2	70~93			
									12032	12	78~109			
3054 35□□□000	KHB-35E	35	46	55	40	80	42	0.7	00032	0	66~87	HDP-32	FDC-32	S-6
									02032	2	70~93			
									04032	4	70~93			
									08032	8	70~93			
3054 36□□□000	KHB-36E	36	46	55	40	80	42	0.8	00032	0	66~87	HDP-32	FDC-32	S-6
									08032	8	70~93			
3054 48□□□000	KHB-48E	48	65	75	50	100	-	1.8	00032	0	66~87	HDP-32	FDC-32	S-6
									08032	8	70~93			
									12032	12	78~109			

- Boost Master
- 旋盤用 ツーリング Lathe Tooling
- BT
- WBT
- HSK-A/E/C
- UTS
- HSK-T
- C (Polygon)
- SPEEDIO
- ST
- アクセサリ Accessories
- 専用機用 ツーリング Specialized Machine Tooling
- ツール プリセッター Tool Presetter
- ブッシュメントリ Bush Chamfering
- スタブホルダ Stub Holder
- タッピングチャック Tapping Chuck
- タップアダプタ Tap Adapter
- ドリリングチャック Drilling Chuck
- アダプタブルチャック Adjustable Adapter
- ストレートチャック Straight Chuck
- フロートホルダ Floating Holder

ご注文例 Ordering Example

コレットセット Collet set **KH-20E / 04009 / 7.0**

ホルダボディ Holder Body **KHB-20E / 04009**
 ホルダサイズ Holder size プリセットドライバNo. Preset driver No. コレット内径サイズ Collet I.D.

プリセットドライバ選定について

- 刃物のタング巾に合わせて選定してください。
- タングなし刃物の場合は、B寸法が0のプリセットドライバを選定してください。

コレット選定について

- コレット内径サイズのバリエーションは0.5mm間隔です。(縮み代0.5mm)

About preset driver selection

- Please select a preset driver according to the tang size of the cutting tool.
- For a cutting tool without a tongue, the "B" dimension of the preset driver must be 0.

About collet selection

- Collet I.D. variation is 0.5 mm. Collets collapse by 0.5 mm.

- L3 ()寸法はKH-28E、KH-30E 選定時の最大寸法です。
- スパナは別途ご注文ください。

- L3 dimension in bracket stands for max. dimension of KH-28E & KH-30E.
- Spanner is sold separately.

別売アクセサリと関連情報 Sold Separately Accessories and Related Information

プリセットドライバ Preset driver P.401	コレット Collet P.390	エンドミル加工能力目安 Endmilling Guidelines P.430	スピンドル寸法詳細 Dimension for pinde P.434
キャップの締め付けトルクとトルクレンチ Tightening Torque for Nut & Torque Wrench P.186			
アクセサリ組合せ一覧(コレット・キャップ・スパナ) Combination of accessories(Collet, Nut, Spanner) P.396			

KH-EC1

高圧クーラント用 クイックチェンジスタブホルダ Quick Change Stub Holder (For High Coolant Pressure)



プリセットドライバ Preset Driver

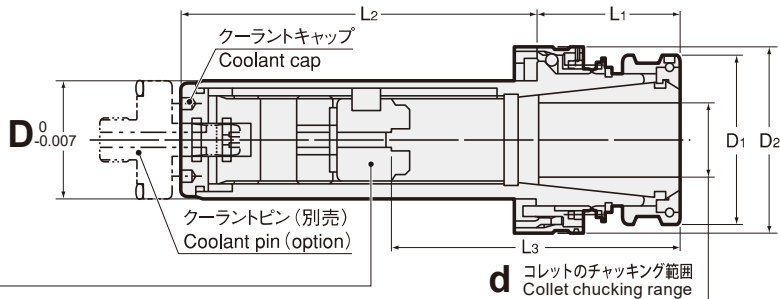
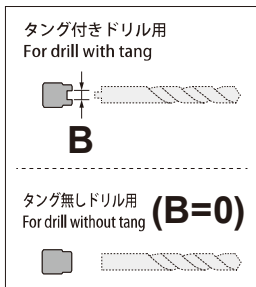

KHB-EC1

ホルダボディ
Holder body



商品コード Code	ホルダ Holder									プリセットドライバ KHS-OH Preset Driver KHS-OH				コレット Collet
	サイズ Size	D	D1	D2	L1	L2	kg	許容クーラント圧 Max. Coolant	クーラントピン Coolant pin	No.	B	L3	d	
3055 14□□□000	KHB-14EC1	14	23	26.3	34	50	0.1	8MPa	KH-14EC-P	0007	0	20 ~ 45	3.0 ~ 7.0	
										02407	2.4	24 ~ 48	3.1 ~ 5.0	
										03007	3.0	25 ~ 48	5.1 ~ 6.0	
										04007	4.0	27 ~ 48	6.1 ~ 7.0	
3055 16□□□000	KHB-16EC1	16	26	32	35	55	0.2	8MPa	KH-16EC-P	0009	0	29 ~ 47	3.0 ~ 9.0	
										02409	2.4	32 ~ 50	3.1 ~ 5.0	
										03009	3.0	34 ~ 52	5.1 ~ 6.0	
										04009	4.0	34 ~ 52	6.1 ~ 9.0	
3055 19□□□000	KHB-19EC1	19	26	35	35	60	0.2	8MPa	KH-19EC-P	0009	0	29 ~ 52	3.0 ~ 9.0	
										02409	2.4	32 ~ 55	3.1 ~ 5.0	
										03009	3.0	34 ~ 57	5.1 ~ 6.0	
										04009	4.0	34 ~ 57	6.1 ~ 9.0	
3055 20□□□000	KHB-20EC1	20	26	35	35	60	0.2	8MPa	KH-20EC-P	0012	0	35 ~ 62	3.0 ~ 12.0	
										02412	2.4	34 ~ 61	3.1 ~ 5.0	
										03012	3.0	35 ~ 61	5.1 ~ 6.0	
										04012	4.0	37 ~ 64	6.1 ~ 9.0	
3055 24□□□000	KHB-24EC1	24	32	40	35	70	0.4	8MPa	KH-24EC-P	05012	5.0	37 ~ 64	9.1 ~ 12.0	
										0016	0	36 ~ 64 (69)	6.0 ~ 16.0	
										03016	3.0	40 ~ 67 (72)	6.0	
										04016	4.0	42 ~ 68 (73)	6.1 ~ 9.0	
3055 25□□□000	KHB-25EC1	25	36	44	35	80	0.4	8MPa	KH-25EC-P	05016	5.0	42 ~ 69 (74)	9.1 ~ 12.0	
										06016	6.0	44 ~ 72 (77)	12.1 ~ 16.0	
										0022	0	43 ~ 79	6.0 ~ 22.0	
										03022	3.0	47 ~ 82	6.0	
3055 26□□□000	KHB-26EC1	26	36	44	35	80	0.4	8MPa	KH-26EC-P	04022	4.0	49 ~ 83	6.1 ~ 9.0	
										05022	5.0	49 ~ 84	9.1 ~ 12.0	
										06022	6.0	54 ~ 90	12.1 ~ 16.0	
										08022	8.0	54 ~ 90	16.1 ~ 22.0	
3055 28□□□000	KHB-28EC1	28	36	47	35	85	0.5	8MPa	KH-28EC-P					
3055 30□□□000	KHB-30EC1	30	36	47	35	85	0.6	8MPa	KH-30EC-P					
3055 32□□□000	KHB-32EC1	32	46	51	40	100	0.7	8MPa	KH-32EC-P					
3055 35□□□000	KHB-35EC1	35	46	55	40	100	0.8	8MPa	KH-35EC-P					
3055 36□□□000	KHB-36EC1	36	46	55	40	100	0.9	6MPa	KH-36EC-P					

- ・ L3 () は、KHB-28EC1、KHB-30EC1 選定時の最大寸法です。
- ・ クーラントピン、コレット、スパナは別途ご注文ください。
- ・ L3 寸法調整は、アジャスタブルピンレンチ (別売) でクーラントキャップを取り外して行ってください。
- ・ L3 in bracket stands for KHB-28EC1 KHB-30EC1.
- ・ Coolant pin, collet and spanner are sold separately.
- ・ After removing coolant cap by adjustable pin wrench(option), L3 dimension can be adjusted.

別売アクセサリと関連情報 Sold Separately Accessories and Related Information

			スピンドル寸法詳細 Dimension for spindle
プリセットドライバ Preset driver P.401	コレット Collet PP.391-392	クーラントピン Coolant Pin P.400	P.434
キャップの締め付けトルクとトルクレンチ Tightening Torque for Nut & Torque Wrench P.186			P.186
アクセサリ組合せ一覧(コレット・キャップ・スパナ) Combination of accessories(Collet・Nut, Spanner) P.396			P.396
アジャスタブルピンレンチ (別売) Adjustable pin wrench(option)			
商品コード Code	型式 Model	ホルダサイズ Holder Size	
0150 09300001	GWA1	KHB14~KHB30	
0150 09300040	GWA40	KHB32~KHB36	

ご注文例 Ordering Example

ホルダボディ Holder Body **KHB-20EC1** / **04009**

ホルダサイズ(高圧用) Holder size (High coolant pressure type) プリセットドライバNo. Preset driver No.

プリセットドライバ選定について

- ・刃物のタンク中に合わせて選定してください。
- ・タンクなし刃物の場合は、B寸法が0のプリセットドライバを選定してください。

コレット選定について

- ・コレット内径サイズのバリエーションは0.1mm間隔です。(縮み代0.1mm)

About preset driver selection

- ・ Please select a preset driver according to the tang size of the cutting tool.
- ・ For a cutting tool without a tongue, the "B" dimension of the preset driver must be 0.

About collet selection

- ・ Collet I.D. variation is 0.1 mm. Collets collapse by 0.1 mm.

KH-EC2 低圧クーラント用 クイックチェンジスタブホルダ Quick Change Stub Holder (For Low Coolant Pressure)



プリセットドライバ Preset Driver

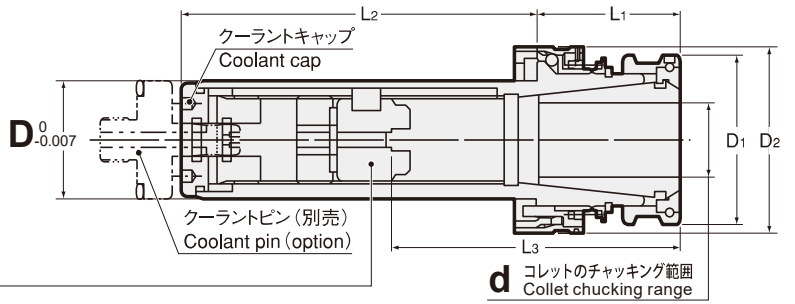
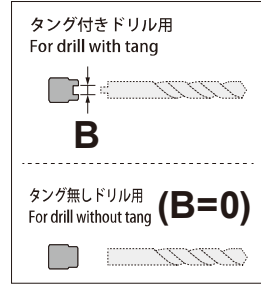

KHB-EC2 ホルダボディ Holder body



商品コード Code	ホルダ Holder									プリセットドライバ KHS-OH Preset Driver KHS-OH				コレット Collet																														
	サイズ Size	D	D1	D2	L1	L2	kg	許容クーラント圧 Max. Coolant	クーラントピン Coolant pin	No.	B	L3	d																															
3056 14□□□000	KHB-14EC2	14	23	26.3	34	50	0.1	5MPa	KH-14EC-P	0007	0	20 ~ 45	3.0 ~ 7.0	FDC-07 OH or C																														
										02407	2.4	24 ~ 48	3.1 ~ 5.0																															
										03007	3.0	25 ~ 48	5.1 ~ 6.0																															
										04007	4.0	27 ~ 48	6.1 ~ 7.0																															
3056 16□□□000	KHB-16EC2	16	26	32	35	55	0.2	5MPa	KH-16EC-P	0009	0	29 ~ 47	3.0 ~ 9.0	FDC-09 OH or C																														
										02409	2.4	32 ~ 50	3.1 ~ 5.0																															
										03009	3.0	34 ~ 52	5.1 ~ 6.0																															
										04009	4.0	34 ~ 52	6.1 ~ 9.0																															
3056 19□□□000	KHB-19EC2	19	26	35	35	60	0.2	5MPa	KH-19EC-P	0009	0	29 ~ 52	3.0 ~ 9.0	FDC-09 OH or C																														
3056 20□□□000	KHB-20EC2	20	26	35	35	60	0.2	5MPa	KH-20EC-P	02409	2.4	32 ~ 55	3.1 ~ 5.0																															
										03009	3.0	34 ~ 57	5.1 ~ 6.0																															
										04009	4.0	34 ~ 57	6.1 ~ 9.0																															
3056 22□□□000	KHB-22EC2	22	32	38	35	70	0.3	4MPa	KH-22EC-P	0012	0	35 ~ 62	3.0 ~ 12.0	FDC-12 OH or C																														
										02412	2.4	34 ~ 61	3.1 ~ 5.0																															
										03012	3.0	35 ~ 61	5.1 ~ 6.0																															
										04012	4.0	37 ~ 64	6.1 ~ 9.0																															
										05012	5.0	37 ~ 64	9.1 ~ 12.0																															
3056 25□□□000	KHB-25EC2	25	36	44	35	80	0.4	3MPa	KH-25EC-P	0016	0	36 ~ 64 (69)	6.0 ~ 16.0	FDC-16 OH or C																														
										3056 26□□□000	KHB-26EC2	26	36		44	35	80	0.4	3MPa	KH-26EC-P	03016	3.0	40 ~ 67 (72)	6.0																				
																					3056 28□□□000	KHB-28EC2	28	36	47	35	85	0.5	3MPa	KH-28EC-P	04016	4.0	42 ~ 68 (73)	6.1 ~ 9.0										
																															3056 30□□□000	KHB-30EC2	30	36	47	35	85	0.6	3MPa	KH-30EC-P	05016	5.0	42 ~ 69 (74)	9.1 ~ 12.0
																																									06016	6.0	44 ~ 72 (77)	12.1 ~ 16.0
3056 32□□□000	KHB-32EC2	32	46	51	40	100	0.7	3MPa	KH-32EC-P	0022	0	43 ~ 79	6.0 ~ 22.0	FDC-22 OH or C																														
										03022	3.0	47 ~ 82	6.0																															
										04022	4.0	49 ~ 83	6.1 ~ 9.0																															
										05022	5.0	49 ~ 84	9.1 ~ 12.0																															
										06022	6.0	54 ~ 90	12.1 ~ 16.0																															
										08022	8.0	54 ~ 90	16.1 ~ 22.0																															

- L3の()は、KHB-28EC2、KHB-30EC2 選定時の最大寸法です。
- クーラントピン、コレット、スパナは別途ご注文ください。
- L3 in bracket stands for KHB-28EC2, KHB-30EC2.
- Coolant pin, collet and spanner are sold separately.

別売アクセサリと関連情報 Sold Separately Accessories and Related Information

			スピンドル寸法詳細 Dimension for spindle
プリセットドライバ Preset driver P.401	コレット Collet PP.391-392	クーラントピン Coolant Pin P.400	P.434
キャップの締め付けトルクとトルクレンチ Tightening Torque for Nut & Torque Wrench			P.186
アクセサリ組合せ一覧(コレット・キャップ・スパナ) Combination of accessories(Collet・Nut, Spanner)			P.396
アジャスタブルピンレンチ (別売) Adjustable pin wrench(option)			
商品コード Code	型式 Model	ホルダサイズ Holder Size	
0150 09300001	GWA1	KHB14~KHB30	
0150 09300040	GWA40	KHB32~KHB36	

ご注文例 Ordering Example

ホルダボディ Holder Body **KHB-20EC2** / **04009**
 ホルダサイズ(低圧用) Holder size (Low coolant pressure type) プリセットドライバNo. Preset driver No.

プリセットドライバ選定について

- 刃物のタンク巾に合わせて選定してください。
- タングなし刃物の場合は、B寸法が0のプリセットドライバを選定してください。

コレット選定について

- コレット内径サイズのバリエーションは0.1mm間隔です。(縮み代0.1mm)

About preset driver selection

- Please select a preset driver according to the tang size of the cutting tool.
- For a cutting tool without a tongue, the "B" dimension of the preset driver must be 0.

About collet selection

- Collet I.D. variation is 0.1 mm. Collets collapse by 0.1 mm.

Boost Master
旋盤用 ツーリング
Lathe Tooling
BT
WBT
HSK-A/E/C
UTS
HSK・T
C (Polygon)
SPEEDIO
ST
アクセサリ
Accessories
専用機用
ツーリング
Specialized
Machine Tooling
ツール
プリセッター
Tool Presetter
ブッシュ
メントリ
Bush
Chamfering
スワンホルダ
Stub Holder
タッピングチャック
Tapping Chuck
チップアダプタ
Tip Adapter
アダプタ
Drilling Chuck
アダプタ
Adjustable Adapter
ストレート
チャック
Straight Drill Chuck
フロート
ホルダ
Floating Holder

スタブホルダKH-Eエンドミル加工能力目安
Stub Holder KH-E Endmilling Guidelines

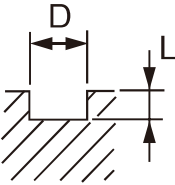
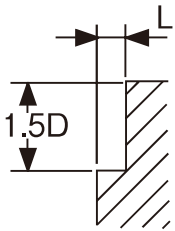
加工形状 Shape	材質 Material	刃具径 Cutter's dia	回転数 Rotation (min-1)	送り Feed (mm/min)	L Max. 加工量 Max. cutting length L			
					KH16E	KH22E	KH26E	KH35E
	アルミ (AC4C) Aluminum	φ 6	4,000	387	1D	1D	—	—
		φ 12	3,150	400	—	1D	1D	—
		φ 16	2,000	345	—	—	0.75D	0.75D
		φ 20	1,000	315	—	—	—	0.5D
	鋳鉄 (FC25) Cast Iron	φ 6	2,240	150	0.75D	1D	—	—
		φ 12	1,000	190	—	0.75D	0.75D	—
		φ 16	800	170	—	—	1D	0.75D
		φ 20	630	160	—	—	—	0.5D
	鋼 (S45C) Steel	φ 6	1,000	48	1D	1D	—	—
		φ 12	450	60	—	0.75D	1D	—
		φ 16	355	60	—	—	0.5D	0.5D
		φ 20	280	56	—	—	—	0.5D
	アルミ (AC4C) Aluminum	φ 6	9,000	1,000	0.3D	0.3D	—	—
		φ 12	4,000	1,180	—	0.3D	0.3D	—
		φ 16	3,150	1,060	—	—	0.3D	0.2D
		φ 20	2,500	1,000	—	—	—	0.1D
	鋳鉄 (FC25) Cast Iron	φ 6	2,650	355	0.1D	0.1D	—	—
		φ 12	1,180	450	—	0.2D	0.2D	—
		φ 16	950	400	—	—	0.2D	0.1D
		φ 20	750	375	—	—	—	0.1D
	鋼 (S45C) Steel	φ 6	1,320	125	0.2D	0.2D	—	—
		φ 12	600	160	—	0.2D	0.2D	—
		φ 16	470	160	—	—	0.2D	0.1D
		φ 20	375	150	—	—	—	0.1D

- Boost Master
- 旋盤用 ツーリング
Lathe Tooling
- BT
- WBT
- HSK-A/E/C
- UTS
- HSK-T
- C (Polygon)
- SPEEDIO
- ST
- アクセサリ
Accessories
- 専用機用 ツーリング
Specialized Machine Tooling
- ツール プリセッター
Tool Presetter
- フシユメントリ
Bush Chamfering
- スタブホルダ
Stub Holder
- タッピングチャック
Tapping Chuck
- タップアダプタ
Tap Adapter
- ドリルチャック
Drilling Chuck
- アダプタ
Adjustable Adapter
- ストレート
Straight Drill Chuck
- フローティング
Floating Holder