

NT-CT・S

汎用機用 スーパータイトロックミーリングチャック

Super Tite-Lock Milling Chuck

- 細身設計でありながら重切削を可能にした口元締りの特殊スリット採用。
Slim design milling chuck. Specially designed slits enable heavy endmilling.

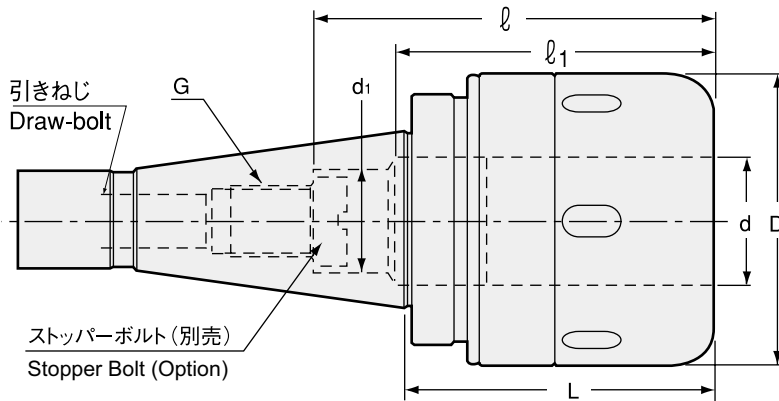

刃物取り外し時の注意事項

刃物が抜けた状態からさらに1回転以上締め付けリングを緩めてください。

Caution

Please rotate the clamping ring counterclockwise more than 360 degrees after a cutting tool is removed.

商品コード Code	型式 Model	d	D	L	ℓ	ℓ1	d1	G P=1.0	引きねじサイズ Draw-bolt	Kg	—	スパナ Spanner
3140 01120070	NT30 -CT20S -70 (U)	20	52	70	80	—	—	M12	U1/2-13	1.0	35,520	
3140 02120070	-70 (M)	20	52	70	80	—	—	M12	M12 P=1.75	1.0	35,520	HS-2-20
3140 03120070	-70 (W)	20	52	70	80	—	—	M12	W1/2-12	1.0	35,520	
3140 01320070	NT40 -CT20S -70 (U)	20	52	70	80	—	—	M12	U5/8-11	1.5	37,060	
3140 02320070	-70 (M)	20	52	70	80	—	—	M12	M16 P=2	1.5	37,060	HS-2-20
3140 01332075	-CT32S -75 (U) * 1	32	73	75	108	76	26	M18	U5/8-11	2.0	40,330	
3140 02332075	-75 (M) * 1	32	73	75	108	76	26	M18	M16 P=2	2.0	40,330	HS-3-32
3140 01532085	NT50 -CT32S -85 (U)	32	73	85	120	—	—	M18	U1-8	4.0	49,820	
3140 02532085	-85 (M)	32	73	85	120	—	—	M18	M24 P=3	4.1	49,820	HS-3-32
3140 01542085	-CT42S -85 (U)	42	88	85	120	—	—	M18	U1-8	4.5	56,180	
3140 02542085	-85 (M)	42	88	85	120	—	—	M18	M24 P=3	4.5	56,180	HS-4-42

1. 専用スパナは付いていません。ご注文時に必要数をご指定頂ければ無償出荷します。

2. h7 公差の刃具シャンクをご使用下さい。

1. When ordering, indicate number of spanners required. "No charge" spanners are limited to number of milling chucks on order.

2. Tolerance of cutting tool shank must be h7.

アクセサリ対応表 Accessories

ディメンション内で* 1の付いている商品はℓ寸法が短く、使用できないアクセサリがあります。
Models with * 1 cannot be used with some accessories due to short ℓ length.

	ストッパーボルト Stopper Bolt BL (P. 71)	ストレートコレット Straight Collet MC (P. 70)	MCA (P. 71)	モールステーバアダプタ Morse Taper Adapter MA (P. 72)	MAB (P. 72)	ジャコブスアダプタ Jacobs Adapter JA (P. 73)	JAB (P. 73)
* 1	○	○	○	×	○	×	○

最低把握長さ Min. chucking length

ホルダ内径 I.D. of Milling Chuck	最低把握長さ Min. chucking length
20	40
25、32、42	50

コレット内径 Collet I.D.	最低把握長さ Min. chucking length	
	MC	MC-C、MC-OH
6、8	30	30
10、12	40	40
16、20	45	45
25	50	50
32	50	60

ご注文例 Ordering Example

NT40 - CT32S - 75 (U)

シャンクサイズ 内径 (d) 突き出し長さ (ℓ) 引きねじ
Shank size I.D. Projection length Draw-bolt