

FMC

フェイスミルアーバ

Face Mill Arbor

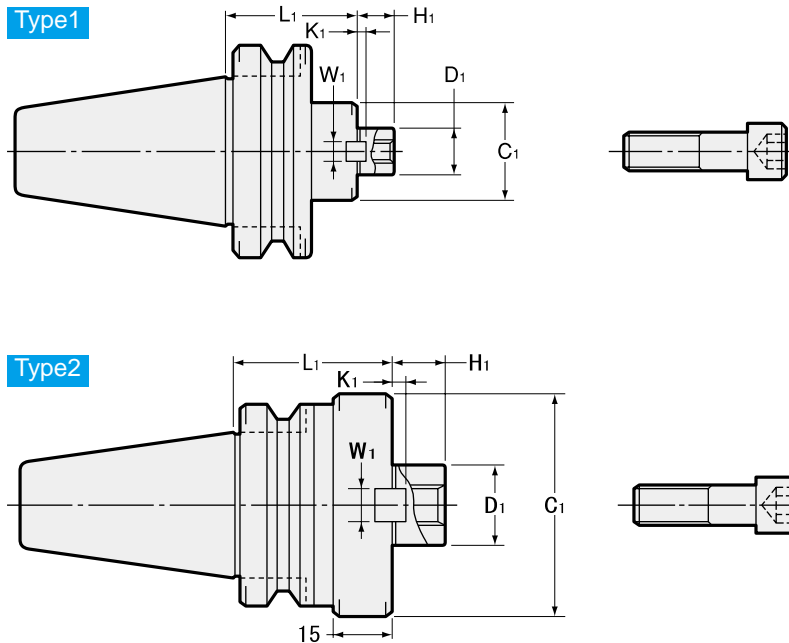

ミリサイズ cutter 用
For metric size

商品コード Code	型式 Model	Type	D1 (h6)	L1	C1	H1	W1	K1	kg	—	締付ボルト Clamp Bolt JIS B1176	参考 cutter 径 Cutter dia. example
0770 03122045	BT30 -FMC22 -45	1	22	45	45	18	10	5	0.8	12,960	M10	50 63
0770 03322045	BT40 -FMC22 -45	1	22	45	45	18	10	5	1.3	16,500	M10	50 63
0770 03322090	-90	1	22	90	45	18	10	5	1.9	17,600	M10	50 63
0770 03327060	-FMC27 -60	2	27	60	70	20	12	6	2.0	16,500	M12	80
0770 03327090	-90	2	27	90	70	20	12	6	2.8	17,600	M12	80
0770 03332060	-FMC32 -60	2	32	60	85	22	14	7	2.3	16,500	M16	100
0770 03332075	-75	2	32	75	85	22	14	7	2.7	17,600	M16	100
0770 03522060	BT50 -FMC22 -60	1	22	60	45	18	10	5	4.0	25,300	M10	50 63
0770 03522105	-105	1	22	105	45	18	10	5	4.6	27,600	M10	50 63
0770 03522150	-150	1	22	150	45	18	10	5	5.2	29,900	M10	50 63
0770 03527045	-FMC27 -45	1	27	45	70	20	12	6	4.0	25,300	M12	80
0770 03527090	-90	1	27	90	70	20	12	6	5.4	27,600	M12	80
0770 03527150	-150	1	27	150	70	20	12	6	7.2	29,900	M12	80
0770 03532045	-FMC32 -45	1	32	45	85	22	14	7	4.2	25,300	M16	100
0770 03532075	-75	1	32	75	85	22	14	7	5.5	27,600	M16	100
0770 03532105	-105	1	32	105	85	22	14	7	6.9	29,900	M16	100

締付ボルトは付属しています。

Clamp bolt is Included.

ご注文例 Ordering Example

BT30 - FMC22 - 45

シャンクサイズ インロー径 突き出し長さ(L1)
Shank size D1 Projection length

インチサイズカッター用
For Inch size

商品コード Code	型式 Model	Type	D1 (h6)	L1	C1	H1	W1	K1	kg	—	締付ボルト Clamp Bolt JIS B1176	参考カッター径 Cutter dia. example
0770 04125060	BT30 -FMC25.4 -60	2	25.4	60	70	20	9.5	5	1.3	12,960	M12	80
0770 04325060	BT40 -FMC25.4 -60	2	25.4	60	70	20	9.5	5	2.0	16,500	M12	80
0770 04325090	-90	2	25.4	90	70	20	9.5	5	2.7	17,600	M12	80
0770 04338060	-FMC38.1 -60	2	38.1	60	85	22	15.9	7	2.3	16,500	M16	100
0770 04338075	-75	2	38.1	75	85	22	15.9	7	2.6	17,600	M16	100
0770 04525045	BT50 -FMC25.4 -45	1	25.4	45	70	20	9.5	5	4.1	25,300	M12	80
0770 04525090	-90	1	25.4	90	70	20	9.5	5	5.4	27,600	M12	80
0770 04525150	-150	1	25.4	150	70	20	9.5	5	7.2	29,900	M12	80
0770 04538045	-FMC38.1 -45	1	38.1	45	85	22	15.9	7	4.3	25,300	M16	100
0770 04538075	-75	1	38.1	75	85	22	15.9	7	5.5	27,600	M16	100
0770 04538105	-105	1	38.1	105	85	22	15.9	7	6.9	29,900	M16	100

締付ボルトは付属しています。

Clamp bolt is Included.

ご注文例 Ordering Example

BT30 - FMC25.4 - 60

シャンクサイズ インロー径 突き出し長さ(L1)
Shank size D1 Projection length

FMC

フェイスミルアーバ

Face Mill Arbor

- サンドビック社製 T-MAX ショルダフェイスミル用。
For SANDVIK T-MAX shoulder face mill.

Type1

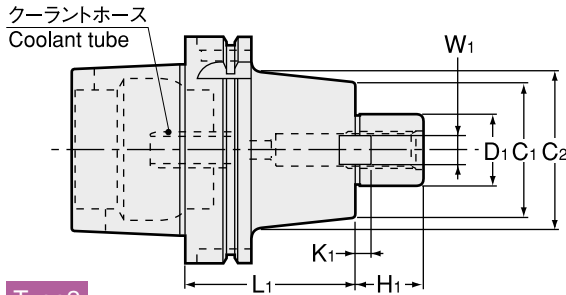

Type2

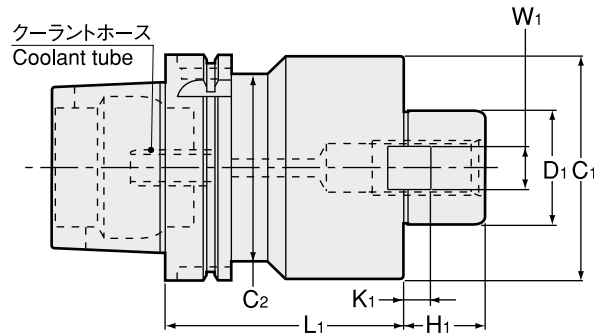

商品コード Code	型式 Model	Type	D1	L1	H1	C1	C2	W1	K1	kg	—	締付ボルト Clamp Bolt (JIS B1176)	参考カッター径 Cutter dia. example
5340 13222045	HSK40A -FMC22 -45	2	22	45	18	45	31	10	5	15,600		M10	50 63
5340 13225060	-FMC25.4 -60	2	25.4	60	20	70	34	9.5	5	15,600		M12	80
5340 14222060	HSK50A -FMC22 -60	2	22	60	18	45	42	10	5	18,000		M10	50 63
5340 14225060	-FMC25.4 -60	2	25.4	60	20	70	42	9.5	5	18,000		M12	80
5340 35022060	HSK63A -FMC22 -60	1	22	60	18	45	45	10	5	1.1	19,500	M10	50 63
5340 35025060	-FMC25.4 -60	2	25.4	60	20	70	53	9.5	5	19,500		M12	80
5340 35027060	-FMC27 -60	2	27	60	20	70	53	12	6	1.6	19,500	M12	80
5340 35038060	-FMC38.1 -60	2	38.1	60	22	85	48	15.9	7	19,500		M16	100
5340 37022090	HSK100A -FMC22 -90	1	22	90	18	45	85	10	5	3.7	28,600	M10	50 63
5340 37025090	-FMC25.4 -90	1	25.4	90	20	70	85	9.5	5	29,900		M12	80
5340 37027090	-FMC27 -90	1	27	90	20	70	85	12	6	29,900		M12	80
5340 37038105	-FMC38.1 -105	1	38.1	105	22	85	85	15.9	7	33,800		M16	100

締付ボルトは付属しています。
Clamp bolt is Included.

ご注文例 Ordering Example

HSK63A - FMC25.4 - 60

シャンクサイズ インロー径 突き出し長さ(L1)
Shank size D1 Projection length