

# TP3B

## クイックチェンジ（深さ定寸型）タッピングチャック

Quick Change Tapping Chuck ( Auto Depth Control )

- 定寸機構の採用で、加工深さを一定にそろえることが出来ます。  
Auto depth control mechanism stabilizes tapping depth.

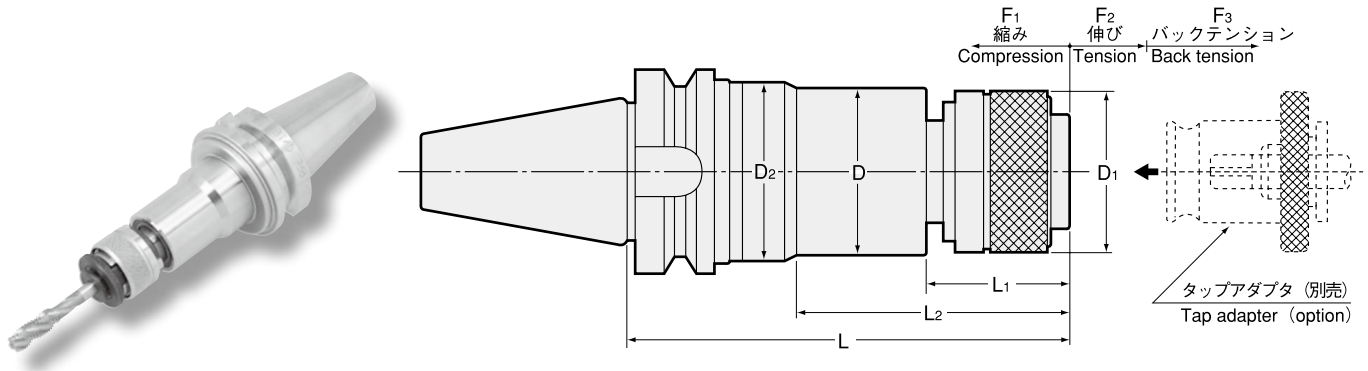

- ⚠ タップサイズの数値は、J型（旧JIS）規格に基づきます。  
Tap sizes are based on old JIS standard.

商品コード Code	型式 Model	タップサイズ Tap Size	アダプタ サイズ Adapter size	L	L1	L2	D	D1	D2	軸方向補正 Axial compensation			kg	—
										F1	F2	F3		
3000 10001113	BT30 -TP3B-1 -113	M3 ~ M12 (M15), U1/4 ~ U7/16 (U9/16), Pipe(PT,PS,PF)1/8 ~ 1/4	1	113	30	61.5	34	32	39	0.5	4	8	0.8	37,000
3000 30001113	BT40 -TP3B-1 -113	M3 ~ M12 (M15), U1/4 ~ U7/16 (U9/16), Pipe(PT,PS,PF)1/8 ~ 1/4	1	113	30	61.5	34	32	39	0.5	4	8	1.4	37,000
3000 30002135	-TP3B-2 -135	M8 ~ M22, U3/8 ~ U7/8, Pipe(PT,PS,PF)1/8 ~ 1/2	2	135	44.5	86.5	52	50	56	0.5	5	11	2.1	45,000
3000 50001128	BT50 -TP3B-1 -128	M3 ~ M12 (M15), U1/4 ~ U7/16 (U9/16), Pipe(PT,PS,PF)1/8 ~ 1/4	1	128	30	61.5	34	32	39	0.5	4	8	4.1	39,000
3000 50002150	-TP3B-2 -150	M8 ~ M22, U3/8 ~ U7/8, Pipe(PT,PS,PF)1/8 ~ 1/2	2	150	44.5	86.5	52	50	56	0.5	5	11	4.7	45,000
3000 50003181	-TP3B-3 -181	M16 ~ M38, U5/8 ~ U1,3/8, Pipe(PT,PS,PF)1/4 ~ 1 1/8	3	181	65.5	119	76	72	80	0.5	6	12	6.4	69,000

- 1.( )内のタップサイズは、軽切削用です。
  - 2.安全トルク装置付タップアダプタの使用不可。
  - 3.タップアダプタは別途ご注文下さい。
- 1.Tap sizes in brackets are for light tapping only.  
2.Tap adapter with safety torque clutch cannot be used.  
3.Tap adapter is sold separately.

### タップアダプタ Tap adapter P. 442

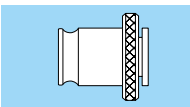

### ご注文例 Ordering Example

#### BT40 - TP3B-1 - 113

シャンクサイズ アダプタサイズ 突き出し長さ(L)  
Shank size Adapter size Projection length