

SRK

ヘビータイプシュリンカーチャック

Shrink Fit (Heavy Type)

- 加熱・冷却により刃具を装着する方式で、精度、剛性、把握力に優れています。(ヘビータイプ)

Shrinkage method sets a cutting tool firmly by heating and cooling the chuck. High precision, rigidity and strong chucking. (Heavy Type)

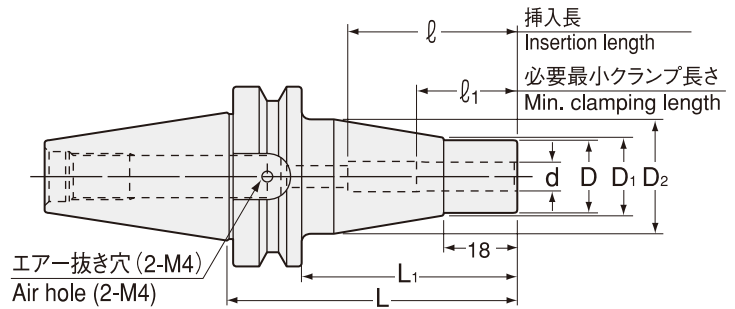

商品コード Code	型式 Model	d	L	L1	D	D1	D2	ℓ_1	ℓ	kg	—
3060 01206075	BT30 -SRK6A -75	6	75	53	16	17	30	26	26 ~ 36	0.8	31,000
3060 01208075	-SRK8A -75	8	75	53	19	20	32	26	26 ~ 50	0.8	31,000
3060 01110075	-SRK10A -75	10	75	53	24	25	34	32	32 ~ 50	0.9	28,000
3060 01112075	-SRK12A -75	12	75	53	28	29	34	37	37 ~ 70	0.9	28,000
3060 01116075	-SRK16A -75	16	75	53	32	33	34	40	40 ~ 80	0.9	29,000
3060 01306090	BT40 -SRK6A -90	6	90	63	16	17	30	26	26 ~ 36	1.4	31,630
3060 01308090	-SRK8A -90	8	90	63	19	20	32	26	26 ~ 50	1.4	31,630
3060 01310090	-SRK10A -90	10	90	63	24	25	34	32	32 ~ 50	1.5	29,900
3060 01312090	-SRK12A -90	12	90	63	28	29	34	37	37 ~ 70	1.5	29,900
3060 01316090	-SRK16A -90	16	90	63	32	33	34	40	40 ~ 80	1.5	31,050
3060 01320090	-SRK20A -90	20	90	63	36	37	46	42	42 ~ 100	1.7	31,050
3060 01325105	-SRK25A -105	25	105	78	46	47	50	48	48 ~ 110	2.0	33,350
3060 01506105	BT50 -SRK6A -105	6	105	67	16	17	30	26	26 ~ 36	3.7	37,950
3060 01508105	-SRK8A -105	8	105	67	19	20	32	26	26 ~ 50	3.7	37,950
3060 01510105	-SRK10A -105	10	105	67	24	25	34	32	32 ~ 50	3.9	33,930
3060 01512105	-SRK12A -105	12	105	67	28	29	34	37	37 ~ 70	3.9	33,930
3060 01516105	-SRK16A -105	16	105	67	32	33	34	40	40 ~ 80	3.9	35,080
3060 01520105	-SRK20A -105	20	105	67	36	37	46	42	42 ~ 100	4.1	35,080
3060 01525120	-SRK25A -120	25	120	82	46	47	53	48	48 ~ 110	4.4	36,230
3060 01532120	-SRK32A -120	32	120	82	56	57	70	51	51 ~ 120	5.2	37,380

- 1.超硬シャンク (h6 公差) 刃具をご使用下さい。
 - 2.センタースルークーラント供給時は M4X5(S) ボルト 2 本 (付属) でエアー穴を塞いで下さい。
 - 3.内径サイズ $\phi 3.0 \sim \phi 5.0 \text{mm}$ をお求めの場合はお問い合わせ下さい。
- 1.Always use carbide shank tools with h6 tolerance.
 - 2.For center through coolant feed, air holes must be sealed by 2 pcs of M4 x 5 hex. screw.
 - 3.For ID size $\phi 3.0 \sim \phi 5.0 \text{mm}$, please contact NT Tool.

加熱装置対応表 Heating device chart

加熱装置 heating device	ホルダ holder	
	SRK $\phi 6 \sim 8$	SRK $\phi 10 \sim 32$
ISG3430 *	○	○
SRK-HA1,HB2	×	○

- * ISG3430 をご使用の場合、 $\phi 32$ の加熱には専用コイル ISG3200-3.1 が必要となります。
- * ISG3200-3.1 coil is necessary in case of heating SRE32 chucks with ISG3430.

ご注文例 Ordering Example

BT40 - SRK10A - 90

シャンクサイズ Shank size 内径 (d) I.D. 突き出し長さ (L) Projection length

SRK

ヘビータイプシュリンカーチャック

Shrink Fit (Heavy Type)

● 加熱・冷却により刃具を装着する方式で、精度、剛性、把握力に優れています。(ヘビータイプ)

Shrinkage method sets a cutting tool firmly by heating and cooling the chuck. High precision, rigidity and strong chucking. (Heavy Type)

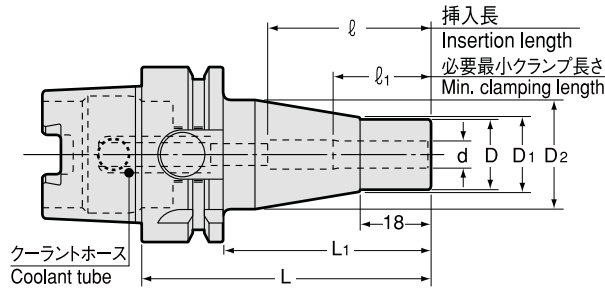

商品コード Code	型式 Model	d	L	L1	D	D1	D2	ℓ1	ℓ	kg	—
5640 13106080	HSK40A -SRK6A -80	6	80	60	16	17	30	26	26 ~ 36	0.4	35,000
5640 13108080	-SRK8A -80	8	80	60	19	20	32	26	26 ~ 50	0.4	35,000
5640 13010080	-SRK10A -80	10	80	60	24	25	34	32	32 ~ 50	0.6	30,500
5640 13012090	-SRK12A -90	12	90	70	28	29	34	37	37 ~ 70	0.6	30,500
5640 13016090	-SRK16A -90	16	90	70	32	33	34	40	40 ~ 70	0.7	31,500
5640 14106080	HSK50A -SRK6A -80	6	80	54	16	17	30	26	26 ~ 36	0.7	37,000
5640 14108080	-SRK8A -80	8	80	54	19	20	32	26	26 ~ 50	0.7	37,000
5640 14010085	-SRK10A -85	10	85	59	24	25	34	32	32 ~ 50	0.8	32,000
5640 14012090	-SRK12A -90	12	90	64	28	29	34	37	37 ~ 65	0.8	32,000
5640 14016095	-SRK16A -95	16	95	69	32	33	34	40	40 ~ 70	0.8	33,000
5640 14020100	-SRK20A -100	20	100	74	36	37	42	42	42 ~ 75	1.0	34,000
5640 75006080	HSK63A -SRK6A -80 -H	6	80	54	16	17	30	26	26 ~ 36	0.9	39,000
5640 75008080	-SRK8A -80 -H	8	80	54	19	20	32	26	26 ~ 50	0.9	39,000
5640 75010085	-SRK10A -85 -H	10	85	59	24	25	34	32	32 ~ 50	1.0	35,500
5640 75012090	-SRK12A -90 -H	12	90	64	28	29	34	37	37 ~ 63	1.0	36,000
5640 75016095	-SRK16A -95 -H	16	95	69	32	33	34	40	40 ~ 65	1.1	37,000
5640 75020100	-SRK20A -100 -H	20	100	74	36	37	42	42	42 ~ 72	1.3	38,000
5640 75025115	-SRK25A -115 -H	25	115	89	46	47	53	48	48 ~ 89	1.8	40,000
5640 77006085	HSK100A -SRK6A -85 -H	6	85	56	16	17	30	26	26 ~ 36	1.2	40,000
5640 77008085	-SRK8A -85 -H	8	85	56	19	20	32	26	26 ~ 50	1.2	40,000
5640 77010090	-SRK10A -90 -H	10	90	61	24	25	34	32	32 ~ 50	1.3	41,000
5640 77012095	-SRK12A -95 -H	12	95	66	28	29	34	37	37 ~ 62	1.3	41,000
5640 77016100	-SRK16A -100 -H	16	100	71	32	33	34	40	40 ~ 65	1.4	42,000
5640 77020105	-SRK20A -105 -H	20	105	76	36	37	42	42	42 ~ 70	1.7	42,000
5640 77025115	-SRK25A -115 -H	25	115	86	46	47	53	48	48 ~ 80	2.2	44,000
5640 77032120	-SRK32A -120 -H	32	120	91	56	57	70	51	51 ~ 85	3.0	46,000

HSK63A、HSK100Aには標準でマニュアルクランプ穴が空いています。
HSK63A、HSK100A have manual clamp holes in the shank.

- 超硬シャンク (h6 公差) 刃具をご使用下さい。
 - 内径サイズφ3.0~φ5.0mm をお求めの場合はお問い合わせ下さい。
1. Always use carbide shank tools with h6 tolerance.
2. For ID size φ3.0~φ5.0mm, please contact NT Tool.

加熱装置対応表
Heating device chart

加熱装置 heating device	ホルダ holder	
	SRK φ6 ~ 8	SRK φ10 ~ 32
ISG3430 *	○	○
SRK-HA1,HB2	×	○

* ISG3430 をご使用の場合、φ32 の加熱には専用コイル ISG3200-3.1 が必要となります。
* ISG3200-3.1 coil is necessary in case of heating φ32 chucks with ISG3430.

ご注文例 Ordering Example

マニュアルクランプ穴無し (HSK40A, HSK50A)

Without manual clamping hole (HSK40A, HSK50A)

HSK40A - SRK6A - 80
 シャンクサイズ 内径 (d) 突き出し長さ (L)
 Shank size I.D. Projection length

ご注文例 Ordering Example

マニュアルクランプ穴付き (HSK63A, HSK100A)

With manual clamping hole (HSK63A, HSK100A)

HSK63A - SRK6A - 80 - H
 シャンクサイズ 内径 (d) 突き出し長さ (L) マニュアルクランプ穴付
 Shank size I.D. Projection length With manual clamping hole

SRK

ヘビータイプシュリンカーチャック

Shrink Fit (Heavy Type)

● 加熱・冷却により刃具を装着する方式で、精度、剛性、把握力に優れています。(ヘビータイプ)

Shrinkage method sets a cutting tool firmly by heating and cooling the chuck. High precision, rigidity and strong chucking. (Heavy Type)

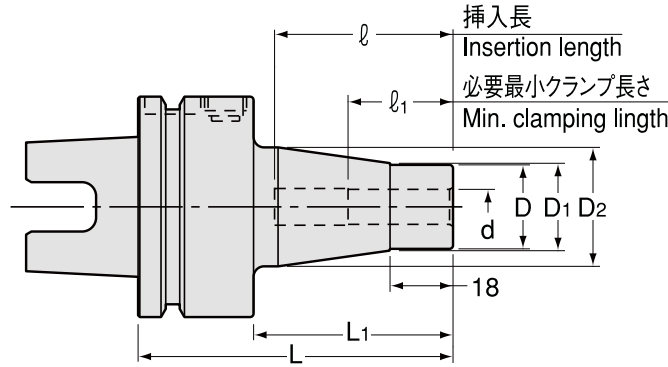

商品コード Code	型式 Model	d	L	L1	D	D1	D2	ℓ₁	ℓ	-
1300 01106090	UTS5040 -SRK 6A -90-H	6	90	60	16	17	30	26	26 ~ 36	44,630
1300 01108090	-SRK 8A -90-H	8	90	60	19	20	32	26	26 ~ 50	44,630
1300 01110085	-SRK10A -85-H	10	85	55	24	25	34	32	32 ~ 50	38,330
1300 01112090	-SRK12A -90-H	12	90	60	28	29	34	37	37 ~ 65	38,330
1300 01116095	-SRK16A -95-H	16	95	65	32	33	34	40	40 ~ 70	39,380
1300 01120100	-SRK20A -100-H	20	100	70	36	37	42	42	42 ~ 75	40,950
1300 0 ※ 206090	UTS6350 -SRK 6A -90	6	90	57	16	17	30	26	26 ~ 36	50,930
1300 0 ※ 208090	-SRK 8A -90	8	90	57	19	20	32	26	26 ~ 50	46,730
1300 0 ※ 210085	-SRK10A -85	10	85	52	24	25	34	32	32 ~ 50	43,050
1300 0 ※ 212090	-SRK12A -90	12	90	57	28	29	34	37	37 ~ 63	43,050
1300 0 ※ 216095	-SRK16A -95	16	95	62	32	33	34	40	40 ~ 65	44,630
1300 0 ※ 220100	-SRK20A -100	20	100	67	36	37	42	42	42 ~ 72	45,680
1300 0 ※ 225115	-SRK25A -115	25	115	82	46	47	53	48	48 ~ 89	48,300
1300 0 ※ 306090	UTS10080 -SRK 6A -90	6	90	56	16	17	30	26	26 ~ 36	49,350
1300 0 ※ 308090	-SRK 8A -90	8	90	56	19	20	32	26	26 ~ 50	47,250
1300 0 ※ 310090	-SRK10A -90	10	90	56	24	25	34	32	32 ~ 50	49,350
1300 0 ※ 312095	-SRK12A -95	12	95	61	28	29	34	37	37 ~ 62	49,350
1300 0 ※ 316100	-SRK16A -100	16	100	66	32	33	34	40	40 ~ 65	50,400
1300 0 ※ 320105	-SRK20A -105	20	105	71	36	37	42	42	42 ~ 70	51,980
1300 0 ※ 325115	-SRK25A -115	25	115	81	46	47	53	48	48 ~ 80	53,030
1300 0 ※ 332120	-SRK32A -120	32	120	86	56	57	70	51	51 ~ 85	55,130

商品コードの※は低圧用では0、高圧用では1となります。

1. 超硬シャンク (h6 公差) 刃具をご使用下さい。
 2. 内径サイズ $\phi 3.0 \sim \phi 5.0 \text{mm}$ をお求めの場合はお問い合わせ下さい。
 3. UTS5040 は高圧用のみになります。
1. Always use carbide shank tools with h6 tolerance.
 2. For ID size $\phi 3.0 \sim \phi 5.0 \text{mm}$, please contact NT Tool.
 3. Only high pressure type is available for UTS5040.

ご注文例 Ordering Example

低圧用 Low pressure type
0 ~ 1.0MPa (UTS10080 のみ 0 ~ 2.0MPa)

UTS6350 - SRK10A - 85

シャンクサイズ 内径 (d) 突き出し長さ (L)
Shank size I.D. Projection length

ご注文例 Ordering Example

高圧用 High pressure type
1.1 ~ 7.0MPa (UTS10080 のみ 2.1 ~ 7.0MPa)

UTS6350 - SRK10A - 85 - H

シャンクサイズ 内径 (d) 突き出し長さ (L) 高圧の場合
Shank size I.D. Projection length High pressure type

加熱装置対応表 Heating device chart

加熱装置 heating device	ホルダ holder	
	SRK $\phi 6 \sim 8$	SRK $\phi 10 \sim 32$
ISG3430 *	○	○
SRK-HA1, HB2	×	○

* ISG3430 をご使用の場合、 $\phi 32$ の加熱には専用コイル ISG3200-3.1 が必要となります。
* ISG3200-3.1 coil is necessary in case of heating $\phi 32$ chucks with ISG3430.