



ストレート ハイドロチャック

Straight Hydro Chuck

ST-PHC-SB

壁際加工の干渉よけに最適な

細身設計!

These slim tools are optimized for eliminating workpiece interference in tight spaces!

- レンチ1本で簡単チャッキング
Easy! Quick! Simple Clamping!
- センタースルークーラント対応
Center Through Coolant Feeding compliant
- 繰り返し精度 1 μ m
Repeat Accuracy 1 μ m
- 防振効果で切削面良好
Anti-vibration effect provides better surface

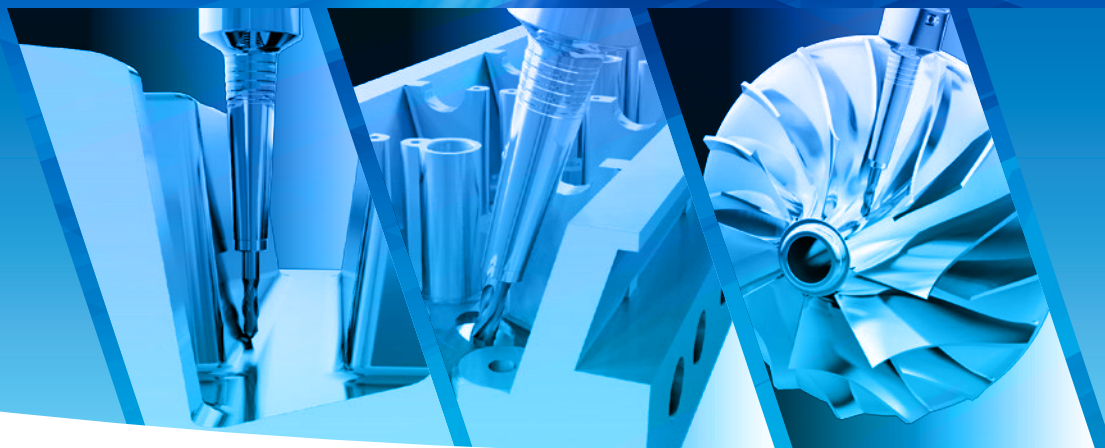

4d先端振れ精度
Runout accuracy
(Projection length : 4d)

3 μ m

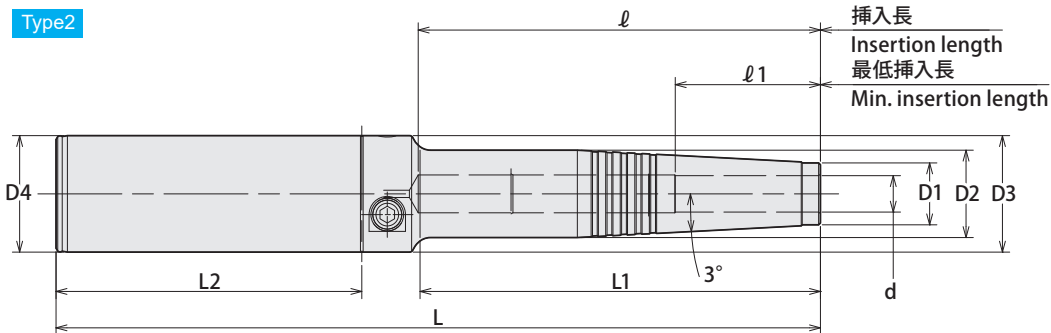
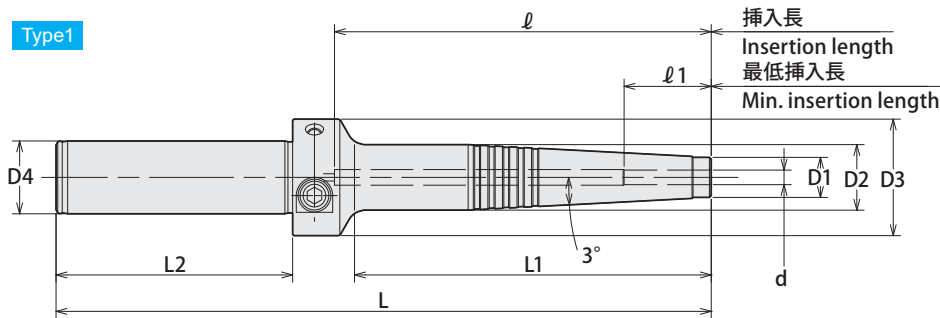

Code	型式 Model	Type	d	L	L1	L2	D1	D2	D3	D4	ℓ	ℓ1	レンチ(別売) Wrench(Optional)
0450 02003180	ST20 -PHC03SB -180	1	3	180	98	65	11	18	32	20	103	16	L-4T
0450 02004180	-PHC04SB -180	1	4	180	98	65	11	18	32	20	103	19	
0450 02006180	-PHC06SB -180	1	6	180	99	65	13	20	32	20	103	27	
0450 02008180	-PHC08SB -180	1	8	180	99	65	15	22	32	20	101	27	
0450 02010180	-PHC10SB -180	1	10	180	100	65	17	24	32	20	101	33	
0450 02012180	-PHC12SB -180	1	12	180	100	65	19	26	32	20	101	36	
0450 03206210	ST32 -PHC06SB -210	2	6	210	109	84	13	20	32	32	113	27	
0450 03208210	-PHC08SB -210	2	8	210	109	84	15	22	32	32	111	27	
0450 03210210	-PHC10SB -210	2	10	210	110	84	17	24	32	32	111	33	
0450 03212210	-PHC12SB -210	2	12	210	110	84	19	26	32	32	111	36	

- 刃物のシャンクはh6公差範囲内のシャンクを使用してください。
- 許容回転数は機械主軸の剛性および刃具バランスに大きく影響されます。ご使用の際は低い回転数から徐々に上げ、適正な回転数でご使用ください。

- Tool shank diameter tolerance must be within h6.
- Permissible speed is greatly affected by the stiffness of the machine spindle and the balance of the cutting tool. Gradually increase from a low speed, and use at the proper speed.

ご注文例 Ordering Example

ST20 - PHC03SB - 180
 シャンクサイズ 内径(d) 突き出し長さ(L)
 Shank size I.D. Projection length



エヌティーツール株式会社

本社・本社工場 〒444-1386 愛知県高浜市芳川町1-7-10
 HEAD OFFICE & FACTORY 1-7-10 Yoshikawa-cho, Takahama City, Aichi 444-1386 Japan

東京営業所 / TOKYO OFFICE Tel. (03)3451-9141
 本社営業所 / NAGOYA OFFICE Tel. (0566)54-0101
 大阪営業所 / OSAKA OFFICE Tel. (06)6308-1332
 広島営業所 / HIROSHIMA OFFICE Tel. (082)258-3810
 本社工場 / HEAD FACTORY Tel. (0566)54-0101
 飯田工場 / IIDA FACTORY Tel. (0265)-25-5200

HEAD OFFICE : www.nttool.com (Web in English available)
 NT USA CORPORATION : www.nttoolusa.com EUROPE OFFICE : www.nttooleurope.com

Tel. (0566)-54-0101 Fax. (0566)-54-0111
 Tel. 81-(0)566-54-0101 Fax. 81-(0)566-54-0111

中国 / NT TOOL SHANGHAI CO., LTD. Tel. 86-(0)21-6361-9540
 タイ / NT TOOL THAI CO., LTD. Tel. 66-(0)2117-9323
 アメリカ / NT USA CORPORATION Tel. 1-615-771-1899
 メキシコ / NT TOOL DE MEXICO S.A. DE C.V. Tel. 52-477-194-4585
 ヨーロッパ / NT TOOL EUROPE GmbH Tel. 49-(0)6171-91639-0
 タイ工場 / NT TOOL (THAILAND) CO., LTD. Tel. 66-(0)3531-4180
 インドネシア / PT. NT INDONESIA Tel. 62-(0)212-851-8066

加工の問題点をお知らせ下さい。
 お客様とともに、問題解決にむけて
 ご協力させていただきます。

テクノコール
 TEL-FAX0120-04-0102
 テクノメール
 technomail@nttool.co.jp

●ご質問に技術スタッフが折り返し
 ご連絡いたします。

WORLDWIDE NETWORK

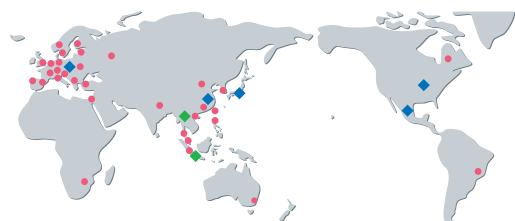

エヌティーツール取扱店