



スーパータイトロック ミーリングチャック - CT・SA

Super Tite-Lock® Milling Chuck - CT・SA

高精度、高剛性、高バランス。
その全てをこの1本に。

Accuracy, Rigidity and Balance - All in One.

- 高バランス設計で高速回転に対応
High-balance design for high speed applications.
- 締め切るだけで高精度・高剛性
High precision and rigidity with one simple tightening action.
- 刃具抜け・スリップを防止する内径構造
Patented "T-slit" design minimizes slippage and pull out of end mill.



高精度、高剛性、高バランス。 その全てをこの1本に。

Accuracy, Rigidity and Balance - All in One.

BT.....P.4
AHO.....P.6
HSK・A...P.8
UTS.....P.10

締め切るだけで高精度・高剛性

High precision and rigidity with one simple tightening action.

締め付けリングがホルダ端面に当たるまで締め付ければOK!
The clamping ring can be tightened all the way to the holder base.

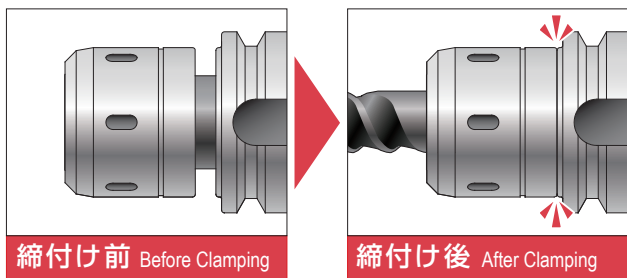

締め付け前 Before Clamping

締め付け後 After Clamping

高バランス

High balance

- ・質量バランスにこだわった高バランス設計
- ・従来のCT・S-E (CT・S高バランスタイプ)と同様の許容回転数で使用できます。
- ・ Carefully crafted design ensures excellent rotational balance.
- ・ Maximum rotational speeds as high as CT-S-E (High balance) holders.

許容回転数 : Max. 20,000min⁻¹
Max. rotational speed

※BT40-CT16SA-75の場合。チャックごとの許容回転数はディメンションをご覧ください。
※For BT40-CT16SA-75. Max rotational speed for other holders can be found on the dimensions page.

刃具スリップ防止スリット採用

Patented "T-slit" design minimizes slippage and pull out of end mill.

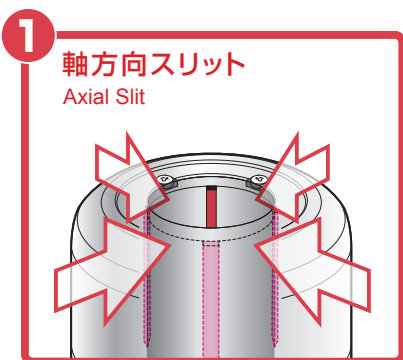

1 軸方向スリット
Axial Slit

深溝スリットにより、口元締りを高め刃物を強力に保持します。
Deep groove slit increases clamping strength, allowing the cutting tool to be gripped more securely.

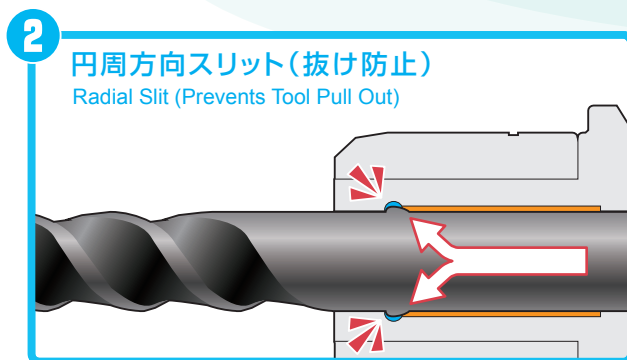

2 円周方向スリット (抜け防止)
Radial Slit (Prevents Tool Pull Out)

ミーリングチャックの把握力は刃物シャック径をわずかに押し縮めるほど強力です。その把握力をスリットにて部分的に逃がし、口元よりもホルダ内部のシャック径がわずかに大きい状態を生むことで刃物の抜けを防止します。
The gripping force of the milling chuck is powerful enough to compress the cutting tool shank slightly. The inner slit allows some pressure on the tool shank to escape by expanding into the slit, preventing the tool from being pulled out.



3 軸方向スリット (回転防止)
Axial Slit (Prevents Tool Rotation)

左記と同じ原理にて、刃物のスリップを防止します。
The principle outlined in illustration ② also prevents cutting tool slippage.

切削データ (BT50-CT42SA-105)

Cutting data (BT50-CT42SA-105)

4列刃 φ50チップ式エンドミル加工

Machining with ø50mm chip-type end mill with 4 flutes.

切削内容 Cutting Condition

回転数 Speed of Rotation	500min ⁻¹
送り Feed Rate	500mm/min
被削材 Work Material	FCD550
機械 Machine	縦型M/C (BT50) BT50 vertical machining center
クーラント Coolant	無し (ドライ加工) No (Dry Machining)

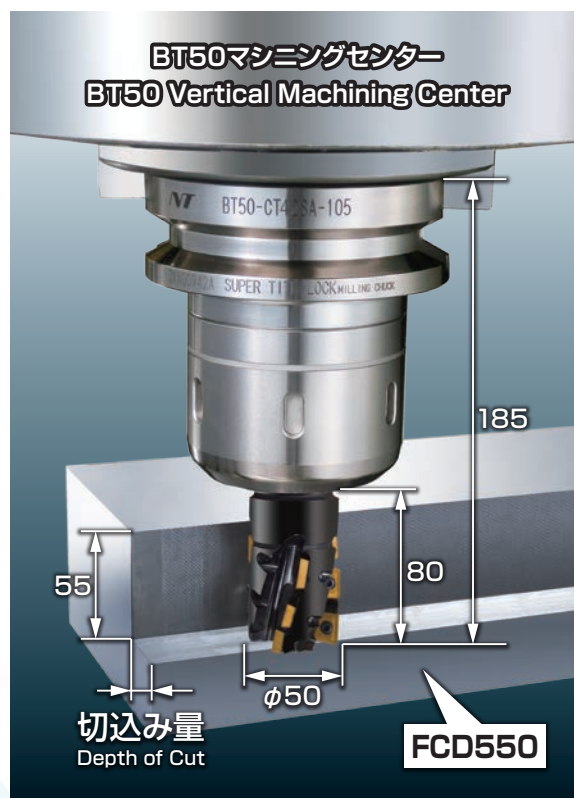
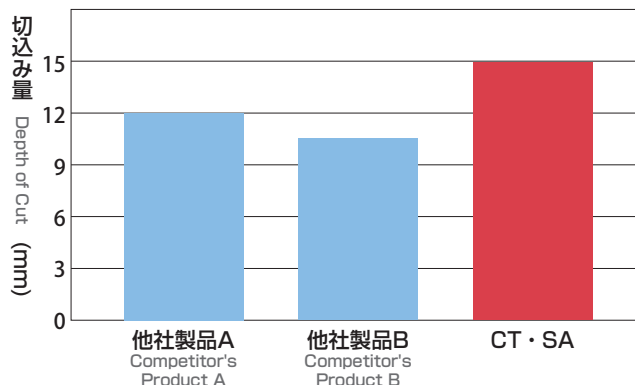

センタースルークーラント対応

Center-through coolant feeding compliant



クーラント穴付き刃具対応
For cutters with coolant hole

コレットスルー対応
(C型ストレートコレット併用)
For collet through coolant
With MC-C collet

アクセサリ

Accessories



ストレートコレット

クーラント対応。
センタースルー用、
コレットスルー用があります。

Straight Collet MC

Center through type
and collet through type
are available.

.....P.12

ストッパーボルト Stopper Bolt



.....P.13

CT·SA

スーパータイトロックミーリングチャック

Super tite-lock Milling Chuck

- 細身設計でありながら重切削を可能にした口元締めりの特殊スリット採用
Slim design milling chuck. Specially designed slits enables heavy endmilling.

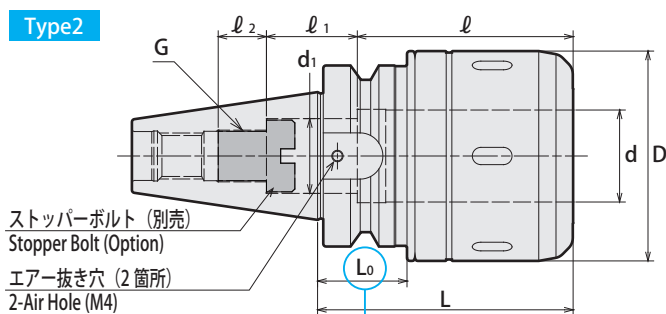
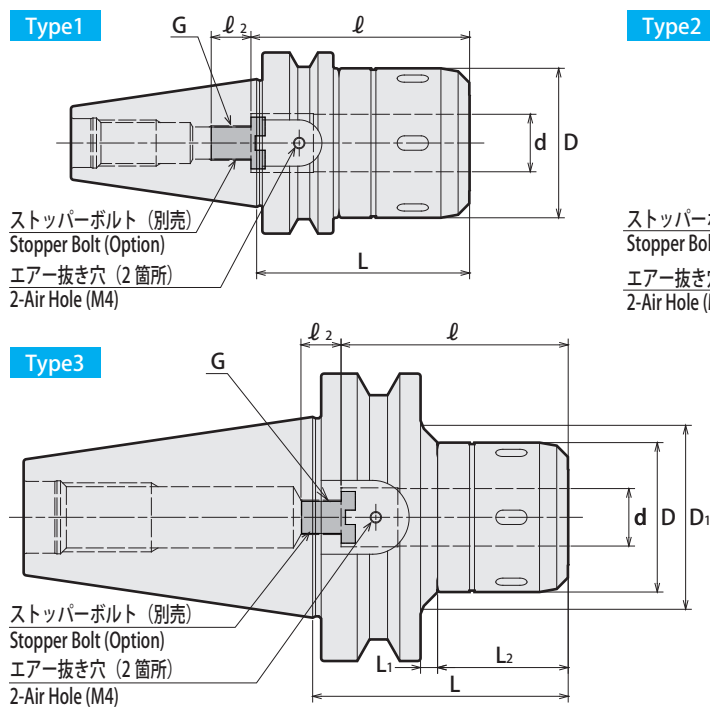

⚠ 注意 Caution

- ★ : ATC アーム及びマガジン内での干渉にご注意ください。
- ★ : Take caution against A.T.C. arm and tool magazine interference.

刃物取り外し時の注意事項

刃物が抜けた状態からさらに1回転以上締め付けリングを緩めてください。

Caution

Please rotate the clamping ring counterclockwise more than 360 degrees after a cutting tool is removed.

商品コード Code	型式 Model	Type	d	D	D ₁	L	L ₁	L ₂	ℓ	ℓ ₁	ℓ ₂	d ₁	L ₀	G P=1.0	Max. min ⁻¹	kg	スパナ Spanner
3140 40116075	BT30 -CT16SA - 75	1	16	45	—	75	—	—	65	—	15	—	—	M10	16,000	0.9	HS-1-16
3140 40116090	- 90	1	16	45	—	90	—	—	65	—	15	—	—	M10	16,000	1.1	
3140 40120075	-CT20SA - 75 * 1	2	20	52	—	75	—	—	65	—	15	—	★ 27	M12	15,000	1.0	HS-2-20
3140 40120090	- 90	2	20	52	—	90	—	—	80	—	15	—	40	M12	14,000	1.2	
3140 40120105	- 105	2	20	52	—	105	—	—	80	—	15	—	55	M12	12,000	1.3	
3140 40125090	-CT25SA - 90	2	25	61	—	90	—	—	80	—	15	—	★ 31	M12	11,000	1.4	HS-2.5-25
3140 40125105	- 105	2	25	61	—	105	—	—	80	—	15	—	44	M12	10,000	1.6	
3140 40132090	-CT32SA - 90	2	32	68	—	90	—	—	68	—	20	—	★ 30	M18	8,000	1.6	HS-3-32
3140 40316075	BT40 -CT16SA - 75	1	16	45	—	75	—	—	65	—	15	—	—	M10	20,000	1.4	HS-1-16
3140 40316090	- 90	1	16	45	—	90	—	—	65	—	15	—	—	M10	20,000	1.6	
3140 40320075	-CT20SA - 75	1	20	52	—	75	—	—	75	—	15	—	—	M12	18,000	1.5	HS-2-20
3140 40320090	- 90	1	20	52	—	90	—	—	80	—	15	—	—	M12	18,000	1.8	
3140 40320105	- 105	1	20	52	—	105	—	—	80	—	15	—	—	M12	18,000	2.1	
3140 40320120	- 120	1	20	52	—	120	—	—	80	—	15	—	—	M12	18,000	2.3	HS-2.5-25
3140 40325090	-CT25SA - 90	1	25	61	—	90	—	—	80	—	15	—	—	M12	16,000	2.0	
3140 40325105	- 105	1	25	61	—	105	—	—	80	—	15	—	—	M12	16,000	2.3	HS-2.5-25
3140 40325120	- 120	1	25	61	—	120	—	—	80	—	15	—	—	M12	16,000	2.7	
3140 40325135	- 135	1	25	61	—	135	—	—	80	—	15	—	—	M12	14,000	3.0	HS-3-32
3140 40332090	-CT32SA - 90 * 1	2	32	73	—	90	—	—	76	32	17	26	★ 31	M18	12,000	2.3	
3140 40332105	- 105 * 2	2	32	73	—	105	—	—	85	23	17	26	44	M18	12,000	2.5	HS-3-32
3140 40332120	- 120 * 2	2	32	73	—	120	—	—	85	23	17	26	59	M18	12,000	2.9	
3140 40332135	- 135	2	32	73	—	135	—	—	120	—	17	—	74	M18	12,000	3.2	

商品コード Code	型式 Model	Type	d	D	D ₁	L	L ₁	L ₂	ℓ	ℓ ₁	ℓ ₂	d ₁	L ₀	G P=1.0	Max. min ⁻¹	kg	スパナ Spanner
3140 40516090	BT50 -CT16SA - 90	3	16	45	58	90	7	45	65	—	20	—	—	M10	15,000	4.1	HS-1-16
3140 40516105	- 105	3	16	45	70	105	22	45	65	—	20	—	M10	15,000	4.4		
3140 40516135	- 135	3	16	45	70	135	52	45	65	—	20	—	M10	15,000	5.0		
3140 40520090	-CT20SA - 90	3	20	52	65	90	7	45	80	—	15	—	—	M12	15,000	4.2	HS-2-20
3140 40520105	- 105	3	20	52	70	105	9	58	80	—	15	—	—	M12	15,000	4.5	
3140 40520120	- 120	3	20	52	70	120	24	58	80	—	15	—	—	M12	15,000	4.9	
3140 40520135	- 135	3	20	52	73	135	39	58	80	—	15	—	—	M12	14,000	5.4	
3140 40520165	- 165	3	20	52	73	165	69	58	80	—	15	—	—	M12	13,000	6.1	
3140 40520200	- 200	3	20	52	73	200	104	58	80	—	15	—	—	M12	12,000	6.8	
3140 40520250	- 250	3	20	52	73	250	154	58	80	—	15	—	—	M12	10,000	7.9	
3140 40520300	- 300	3	20	52	73	300	204	58	80	—	15	—	—	M12	7,000	9.3	
3140 40525105	-CT25SA - 105	3	25	61	82	105	11	56	80	—	15	—	—	M12	14,000	4.8	HS-2.5-25
3140 40525120	- 120	3	25	61	82	120	26	56	80	—	15	—	—	M12	13,000	5.2	
3140 40525135	- 135	3	25	61	83	135	41	56	80	—	15	—	—	M12	12,000	5.7	
3140 40525165	- 165	3	25	61	86	165	71	56	80	—	15	—	—	M12	11,000	6.6	
3140 40525200	- 200	3	25	61	86	200	106	56	80	—	15	—	—	M12	10,000	7.7	
3140 40525250	- 250	3	25	61	86	250	156	56	80	—	15	—	—	M12	9,000	9.2	
3140 40525300	- 300	3	25	61	86	300	206	56	80	—	15	—	—	M12	8,000	10.8	
3140 40532095	-CT32SA - 95	1	32	73	—	95	—	—	120	—	20	—	—	M18	12,000	4.6	HS-3-32
3140 40532105	- 105	1	32	73	—	105	—	—	120	—	20	—	—	M18	12,000	4.9	
3140 40532120	- 120	3	32	73	87	120	26	56	120	—	20	—	—	M18	12,000	5.6	
3140 40532135	- 135	3	32	73	88	135	41	56	120	—	20	—	—	M18	12,000	6.2	
3140 40532150	- 150	3	32	73	87	150	56	56	120	—	20	—	—	M18	11,000	6.7	
3140 40532165	- 165	3	32	73	86	165	71	56	120	—	20	—	—	M18	10,000	7.2	
3140 40532200	- 200	3	32	73	88	200	106	56	120	—	20	—	—	M18	9,000	8.6	
3140 40532250	- 250	3	32	73	88	250	156	56	120	—	20	—	—	M18	8,000	10.5	
3140 40532300	- 300	3	32	73	88	300	206	56	120	—	20	—	—	M18	7,000	12.4	
3140 40542095	-CT42SA - 95 * 1	1	42	88	—	95	—	—	120	—	20	—	—	M18	10,000	5.0	HS-4-42
3140 40542105	- 105 * 1	1	42	88	—	105	—	—	120	—	20	—	—	M18	10,000	5.4	
3140 40542120	- 120	1	42	88	—	120	—	—	120	—	20	—	—	M18	10,000	6.1	
3140 40542135	- 135	1	42	88	—	135	—	—	120	—	20	—	—	M18	10,000	6.8	
3140 40542150	- 150	1	42	88	—	150	—	—	120	—	20	—	—	M18	10,000	7.4	
3140 40542165	- 165	1	42	88	—	165	—	—	120	—	20	—	—	M18	9,000	8.1	
3140 40542200	- 200	1	42	88	—	200	—	—	120	—	20	—	—	M18	8,000	9.7	
3140 40542250	- 250	1	42	88	—	250	—	—	120	—	20	—	—	M18	7,000	12.0	
3140 40542300	- 300	1	42	88	—	300	—	—	120	—	20	—	—	M18	6,000	14.2	

- センタースルークーラント供給時は、M4×5 (S) ボルト 2 本 (付属) でエア抜き穴をふさいで下さい。
- 専用スパナは付属していません。ご注文時に必要数をご指定頂ければ無償出荷します。
- h7 公差の刃具シャンクをご使用下さい。
- 許容回転数は機械主軸の剛性および刃具バランスに大きく影響されます。ご使用の際は低い回転数から徐々に上げ、適正な回転数でご使用ください。
 - Use 2pcs. of M4×5 (S) hex. screw (included) to close air holes on the holder when internal coolant is used.
 - When ordering, indicate number of spanners required. "No charge" spanners are limited to number of milling chucks on order.
 - Tolerance of cutting tool shank must be h7.
 - Permissible speed is greatly affected by the stiffness of the machine spindle and the balance of the cutting tool. Gradually increase from a low speed, and use at the proper speed.

アクセサリ対応表 Accessories

ディメンション内で*1~*2の付いている商品はℓ寸法が短く、使用できないアクセサリがあります。
Models with *1 - *2 cannot be used with some accessories due to short ℓ length.

	ストッパーボルト Stopper Bolt	ストレートコレット Straight Collet	
	BL (P.13)	MC (P.12)	MCA (P.12)
*1	○	○	×
*2	○	○	○

最低挿入長 Min. chucking length

ホルダ内径 I.D. of Milling Chuck	最低挿入長 Min. chucking length
16、20	40
25、32、42	50

MC コレット使用時 With MC collet

コレット内径 Collet I.D.	最低挿入長 Min. chucking length	
	MC	MC-C、MC-OH
6、8	30	30
10、12	40	40
16、20	45	45
25	50	50
32	50	60

ご注文例 Ordering Example

BT30 - CT16SA- 75

シャンクサイズ 内径 (d) 突き出し長さ (L)
Shank size I.D. Projection length

CT-SA

スーパータイトロックミーリングチャック

Super tite-lock Milling Chuck

- 細身設計でありながら重切削を可能にした口元締めりの特殊スリット採用
Slim design milling chuck. Specially designed slits enables heavy endmilling.

Type1

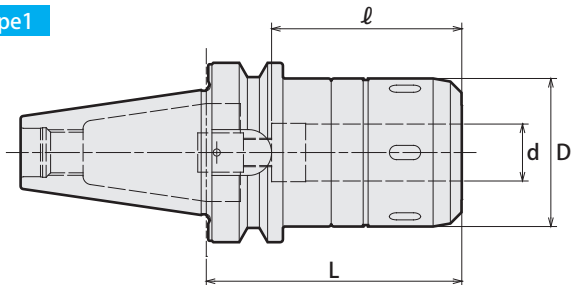

Type2

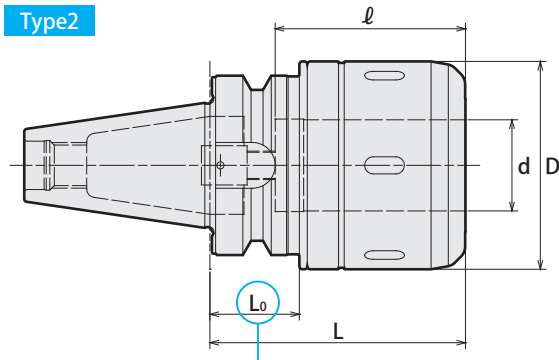

Type3

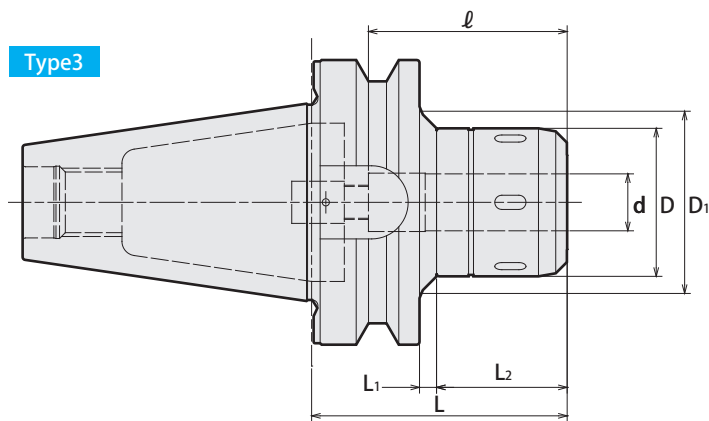

⚠ 注意 Caution

- ★ : ATC アーム及びマガジン内での干渉にご注意ください。
- ★ : Take caution against A.T.C. arm and tool magazine interference.

刃物取り外し時の注意事項

刃物が抜けた状態からさらに1回転以上締め付けリングを緩めてください。

Caution

Please rotate the clamping ring counterclockwise more than 360 degrees after a cutting tool is removed.



- ・ 当社規格 2面拘束 BT 主軸 (NBT-AHO 対応) と BT2 面拘束主軸 (WBT-AHO 対応) には互換性はありません。
- ・ AHOホルダにてセンタースルークーラントを使用する場合、専用プルスタッド (クーラントパイプ付属) をご使用ください。
- ・ Our two-face contact BT spindle (for NBT-AHO) is incompatible with BT two-face contact spindle (for WBT-AHO).
- ・ When AHO is used with center through coolant feeding, a designated retention stud (with coolant pipe) for AHO must be used.

商品コード Code	型式 Model	Type	d	D	D ₁	L	L ₁	L ₂	ℓ	L ₀	kg	ストッパーボルト Stopper Bolt	スパナ Spanner
3860 ※ 0010100	NBT-AHO30 or WBT-AHO30 -CT16SA - 75 * 1	1	16	45	—	75	—	—	55	—	0.9	使用不可 unusable	HS- 1-16
3860 ※ 0020100	- 90	1	16	45	—	90	—	—	70	—	1.0		
3860 ※ 0030100	-CT20SA - 75 * 2	2	20	52	—	75	—	—	55	★ 27	1.0		
3860 ※ 0040100	- 90 * 1	2	20	52	—	90	—	—	70	40	1.1		
3860 ※ 0050100	-105	2	20	52	—	105	—	—	80	55	1.3		
3860 ※ 0060100	-CT25SA - 90 * 1	2	25	61	—	90	—	—	70	★ 31	1.4		
3860 ※ 0070100	-105	2	25	61	—	105	—	—	80	44	1.6		
3860 ※ 0080100	-CT32SA - 90	2	32	68	—	90	—	—	68	★ 30	1.6	HS- 3-32	
3860 ※ 0090100	NBT-AHO40 or WBT-AHO40 -CT16SA - 75	1	16	45	—	75	—	—	60	—	1.3	使用不可 unusable	HS- 1-16
3860 ※ 0100100	- 90	1	16	45	—	90	—	—	65	—	1.4		
3860 ※ 0110100	-CT20SA - 75 * 1	1	20	52	—	75	—	—	60	—	1.4		
3860 ※ 0120100	- 90	1	20	52	—	90	—	—	75	—	1.6		
3860 ※ 0130100	-105	1	20	52	—	105	—	—	80	—	1.8		
3860 ※ 0140100	-120	1	20	52	—	120	—	—	80	—	2.1		BL20- ※※
3860 ※ 0150100	-CT25SA - 90	1	25	61	—	90	—	—	75	—	1.9		使用不可 unusable
3860 ※ 0160100	-105	1	25	61	—	105	—	—	80	—	2.2	HS-2.5 -25	
3860 ※ 0170100	-120	1	25	61	—	120	—	—	80	—	2.5		BL20- ※※
3860 ※ 0180100	-135	1	25	61	—	135	—	—	80	—	2.8		
3860 ※ 0190100	-CT32SA - 90 * 1	2	32	73	—	90	—	—	75	★ 31	2.2	使用不可 unusable	HS- 3-32
3860 ※ 0200100	- 105 * 1	2	32	73	—	105	—	—	85	44	2.5		
3860 ※ 0210100	- 120 * 1	2	32	73	—	120	—	—	90	59	2.8		
3860 ※ 0220100	-135	2	32	73	—	135	—	—	105	74	3.1	BL20- ※※	

商品コード Code	型式 Model	Type	d	D	D ₁	L	L ₁	L ₂	ℓ	L ₀	kg	ストッパーボルト Stopper Bolt	スパナ Spanner
3860 ※ 0230100	NBT-AHO50 or WBT-AHO50 -CT16SA - 90	3	16	45	58	90	7	45	65	—	3.4	使用不可 unusable	HS- 1 -16
3860 ※ 0240100	-105	3	16	45	70	105	22	45	65	—	3.7	BL16- **	
3860 ※ 0250100	-CT20SA - 90 * 1	3	20	52	65	90	7	45	65	—	3.5	使用不可 unusable	HS- 2 -20
3860 ※ 0260100	-105	3	20	52	65	105	9	60	80	—	3.7		
3860 ※ 0270100	-120	3	20	52	70	120	24	58	80	—	4.1	BL20- **	
3860 ※ 0280100	-135	3	20	52	73	135	39	58	80	—	4.5		
3860 ※ 0290100	-CT25SA -105	3	25	61	82	105	11	56	80	—	4.0	使用不可 unusable	HS-2.5 -25
3860 ※ 0300100	-120	3	25	61	82	120	26	56	80	—	4.5	BL20- **	
3860 ※ 0310100	-135	3	25	61	83	135	41	56	80	—	5.0		
3860 ※ 0320100	-165	3	25	61	86	165	71	56	80	—	6.0		
3860 ※ 0330100	-CT32SA - 95 * 1	1	32	73	—	95	—	—	75	—	4.1		
3860 ※ 0340100	-105 * 1	1	32	73	—	105	—	—	85	—	4.3		
3860 ※ 0350100	-120	3	32	73	87	120	26	56	100	—	4.9		
3860 ※ 0360100	-135	3	32	73	88	135	41	56	105	—	5.5		
3860 ※ 0370100	-150	3	32	73	87	150	56	56	110	—	6.0		
3860 ※ 0380100	-165	3	32	73	86	165	71	56	120	—	6.5		
3860 ※ 0390100	-CT42SA - 95 * 2	1	42	88	—	95	—	—	75	—	4.5	使用不可 unusable	HS- 4 -42
3860 ※ 0400100	-105 * 1	1	42	88	—	105	—	—	85	—	4.9		
3860 ※ 0410100	-120 * 1	1	42	88	—	120	—	—	100	—	5.5		
3860 ※ 0420100	-135 * 1	1	42	88	—	135	—	—	105	—	6.1		
3860 ※ 0430100	-150 * 1	1	42	88	—	150	—	—	110	—	6.8		
3860 ※ 0440100	-165	1	42	88	—	165	—	—	120	—	7.4		

商品コードの※は NBT-AHO では 0,WBT-AHO では 6 となります。

- 1.専用スパナは付属していません。ご注文時に、必要数をご指定頂ければ無償出荷します。
- 2.h7 公差の刃具シャンクをご使用下さい。
- 3.ストレートコレット MCA 型は使用出来ません。

- 1.When ordering, indicate number of spanners required. "No charge" spanners are limited to number of milling chucks on order.
- 2.Tolerance of cutting tool shank must be h7.
- 3.Straight collet MCA cannot be used.

アクセサリ対応表 Accessories

ディメンション内で* 1~* 2 の付いている商品は ℓ 寸法が短く、使用できないアクセサリがあります。
Models with * 1 - * 2 cannot be used with some accessories due to short ℓ length.

	ストレートコレット Straight Collet	
	MC (P.12)	MCA (P.12)
* 1	○	×
* 2	×	×

最低挿入長 Min. chucking length	
MC コレット未使用時 Without MC collet	
ホルダ内径 I.D. of Milling Chuck	最低挿入長 Min. chucking length
16、20	40
25、32、42	50

MC コレット使用時 With MC collet		
コレット内径 Collet I.D.	最低挿入長 Min. chucking length	
	MC	MC-C、MC-OH
6、8	30	30
10、12	40	40
16、20	45	45
25	50	50
32	50	60

ご注文例 Ordering Example

当社規格 2 面拘束 BT 主軸対応
Corresponding to our two-face contact BT spindle

NBT-AHO40 - CT16SA - 75

AHO シャンクサイズ 内径 (d) 突き出し長さ (L)
AHO Shank size I.D. Projection length

ご注文例 Ordering Example

BT2 面拘束規格対応
Corresponding to BT two-face contact spindle

WBT-AHO40 - CT16SA - 75

AHO シャンクサイズ 内径 (d) 突き出し長さ (L)
AHO Shank size I.D. Projection length

CT・SA

スーパータイトロックミーリングチャック

Super tite-lock Milling Chuck

- 細身設計でありながら重切削を可能にした口元締めりの特殊スリット採用
Slim design milling chuck. Specially designed slits enables heavy endmilling.

Type1

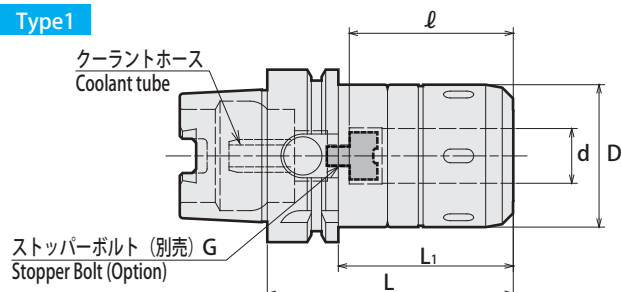

Type2

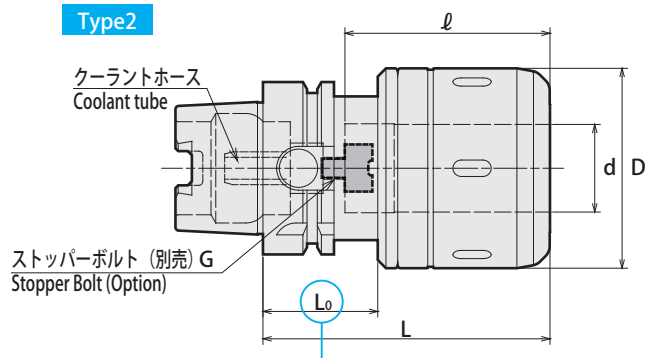

Type3

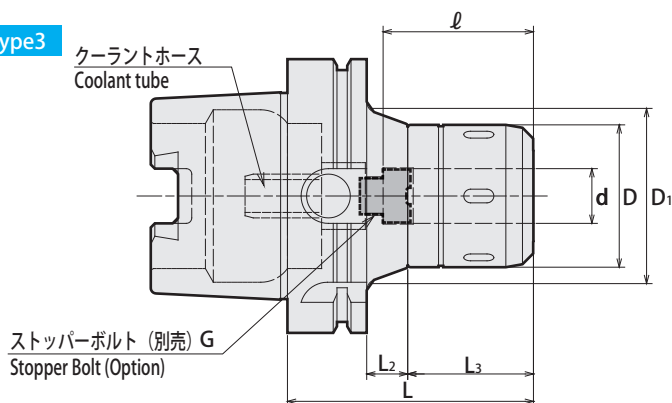

⚠ 注意 Caution

- ★ : ATC アーム及びマガジン内での干渉にご注意ください。
- ★ : Take caution against A.T.C. arm and tool magazine interference.

刃物取り外し時の注意事項

- 刃物が抜けた状態からさらに1回転以上締め付けリングを緩めてください。
- Caution**
Please rotate the clamping ring counterclockwise more than 360 degrees after a cutting tool is removed.

商品コード Code	型式 Model	Type	d	D	D ₁	L	L ₁	L ₂	L ₃	ℓ	L ₀	G P=1.0	Max. min ⁻¹	kg	スパナ Spanner
5690 13416075	HSK40A -CT16SA - 75 * 1	2	16	45	—	75	—	—	—	50	★ 26	M5	16,000	0.8	HS-1-16
5690 13416090	- 90 * 1	2	16	45	—	90	—	—	—	60	35	M5	16,000	0.9	
5690 13420090	-CT20SA - 90 * 1	2	20	52	—	90	—	—	—	60	35	M5	14,000	1.0	HS-2-20
5690 13420105	- 105 * 1	2	20	52	—	105	—	—	—	60	35	M5	12,000	1.3	
5690 13425105	-CT25SA - 105 * 1	2	25	61	—	105	—	—	—	60	35	M5	10,000	1.6	HS-2.5-25
5690 14416090	HSK50A -CT16SA - 90 * 1	2	16	45	—	90	—	—	—	60	42	M5	20,000	1.1	
5690 14420090	-CT20SA - 90 * 1	2	20	52	—	90	—	—	—	60	42	M5	18,000	1.2	HS-2-20
5690 14420105	- 105 * 1	2	20	52	—	105	—	—	—	60	42	M5	17,000	1.5	
5690 14425105	-CT25SA - 105 * 1	2	25	61	—	105	—	—	—	75	42	M5	15,000	1.7	HS-2.5-25
5690 ※ 5416075	HSK63A -CT16SA - 75 * 1	1	16	45	—	75	49	—	—	47	—	M8	20,500	1.2	
5690 ※ 5416090	- 90	1	16	45	—	90	64	—	—	60	—	M8	20,500	1.4	HS-1-16
5690 ※ 5420090	-CT20SA - 90 * 1	1	20	52	—	90	64	—	—	60	—	M8	18,000	1.6	
5690 ※ 5420105	- 105 * 1	1	20	52	—	105	79	—	—	75	—	M8	18,000	1.8	HS-2-20
5690 ※ 5420135	- 135 * 1	1	20	52	—	135	109	—	—	80	—	M8	18,000	2.3	
5690 ※ 5425105	-CT25SA - 105 * 1	2	25	61	—	105	—	—	—	75	42	M8	16,000	2.1	HS-2.5-25
5690 ※ 5425120	- 120 * 1	2	25	61	—	120	—	—	—	75	42	M8	16,000	2.4	
5690 ※ 5425135	- 135 * 1	2	25	61	—	135	—	—	—	80	42	M8	15,000	2.7	HS-3-32
5690 ※ 5432105	-CT32SA - 105 * 1	2	32	73	—	105	—	—	—	75	42	M8	12,000	2.5	
5690 ※ 5432120	- 120 * 1	2	32	73	—	120	—	—	—	90	42	M8	12,000	2.8	
5690 ※ 5432150	- 150 * 1	2	32	73	—	150	—	—	—	120	42	M8	12,000	3.6	
5690 ※ 7416090	HSK100A -CT16SA - 90 * 1	3	16	45	56	90	—	16	45	55	—	M10	12,500	2.8	HS-1-16
5690 ※ 7416105	- 105	3	16	45	56	105	—	31	45	70	—	M10	12,500	3.0	
5690 ※ 7420090	-CT20SA - 90 * 3	3	20	52	64	90	—	16	45	55	—	M10	12,500	3.0	HS-2-20
5690 ※ 7420105	- 105 * 2	3	20	52	64	105	—	18	58	70	—	M10	12,500	3.3	
5690 ※ 7420120	- 120	3	20	52	64	120	—	33	58	80	—	M10	12,500	3.5	
5690 ※ 7420135	- 135	3	20	52	64	135	—	48	58	80	—	M10	12,500	3.9	
5690 ※ 7420150	- 150	3	20	52	64	150	—	63	58	80	—	M10	12,500	4.1	

商品コード Code	型式 Model	Type	d	D	D ₁	L	L ₁	L ₂	L ₃	ℓ	L ₀	G P=1.0	Max. min ⁻¹	kg	スパナ Spanner
5690 ※ 7425090	HSK100A -CT25SA - 90 * 3	1	25	61	—	90	61	—	—	55	—	M10	12,500	3.2	HS-2.5-25
5690 ※ 7425105	- 105 * 2	3	25	61	74	105	—	20	56	70	—	M10	12,500	3.6	
5690 ※ 7425120	- 120	3	25	61	74	120	—	35	56	80	—	M10	12,500	4.0	
5690 ※ 7425135	- 135	3	25	61	74	135	—	50	56	80	—	M10	12,500	4.4	
5690 ※ 7425150	- 150	3	25	61	73	150	—	65	56	80	—	M10	12,500	4.8	
5690 ※ 7432090	-CT32SA - 90 * 3	1	32	73	—	90	61	—	—	55	—	M10	12,000	3.6	HS-3-32
5690 ※ 7432105	- 105 * 1	1	32	73	—	105	76	—	—	70	—	M10	12,000	4.1	
5690 ※ 7432120	- 120 * 1	1	32	73	—	120	91	—	—	85	—	M10	12,000	4.5	
5690 ※ 7432135	- 135 * 1	1	32	73	—	135	106	—	—	100	—	M10	12,000	5.0	
5690 ※ 7432150	- 150 * 1	1	32	73	—	150	121	—	—	115	—	M10	12,000	5.3	
5690 ※ 7442105	-CT42SA - 105 * 3	2	42	88	—	105	—	—	—	70	45	M10	10,000	4.8	HS-4-42
5690 ※ 7442120	- 120 * 1	2	42	88	—	120	—	—	—	85	45	M10	10,000	5.4	
5690 ※ 7442135	- 135 * 1	2	42	88	—	135	—	—	—	100	45	M10	10,000	5.9	
5690 ※ 7442150	- 150 * 1	2	42	88	—	150	—	—	—	110	45	M10	10,000	6.5	
5690 ※ 7442165	- 165 * 1	2	42	88	—	165	—	—	—	120	45	M10	10,000	7.1	

商品コードの※はマニュアルクランプ穴無しでは1、マニュアルクランプ穴付きでは7となります。

1. 専用スパナは付属していません。ご注文時に必要数をご指定頂ければ無償出荷します。
 2. h7 公差の刃具シャンクをご使用下さい。
 3. 許容回転数は機械主轴の剛性および刃具バランスに大きく影響されます。ご使用の際は低い回転数から徐々に上げ、適正な回転数でご使用ください。
1. When ordering, indicate number of spanners required. "No charge" spanners are limited to number of milling chucks on order.
 2. Tolerance of cutting tool shank must be h7.
 3. Permissible speed is greatly affected by the stiffness of the machine spindle and the balance of the cutting tool. Gradually increase from a low speed, and use at the proper speed.

アクセサリ対応表 Accessories

ディメンション内で*1~*3の付いている商品はℓ寸法が短く、使用できないアクセサリがあります。
Models with *1 - *3 cannot be used with some accessories due to short ℓ length.

	ストッパーボルト Stopper Bolt	ストレートコレット Straight Collet	
	HSK-BL (P. 13)	MC (P. 12)	MCA (P. 12)
* 1	○	○	×
* 2	○	○	○
* 3	○	×	×

最低挿入長 Min. chucking length

MC コレット未使用時 Without MC collet	
ホルダ内径 I.D. of Milling Chuck	最低挿入長 Min. chucking length
16、20	40
25、32、42	50

MC コレット使用時 With MC collet

コレット内径 Collet I.D.	最低挿入長 Min. chucking length	
	MC	MC-C、MC-OH
6、8	30	30
10、12	40	40
16、20	45	45
25	50	50
32	50	60

ご注文例 Ordering Example

マニュアルクランプ穴無しの場合 (HSK40A~HSK100A)
Without manual clamping hole (HSK40A~HSK100A)

HSK63A - CT16SA - 75
 シャンクサイズ 内径 (d) 突き出し長さ (L)
 Shank size I.D. Projection length

ご注文例 Ordering Example

マニュアルクランプ穴付きの場合 (HSK63A、HSK100A のみ)
With manual clamping hole (HSK63A, HSK100A Only)

HSK63A - CT16SA - 75 - H
 シャンクサイズ 内径 (d) 突き出し長さ (L) マニュアル
 Shank size I.D. Projection length clamping hole
 With manual
 clamping hole

CT·SA

スーパータイトロックミーリングチャック

Super tite-lock Milling Chuck

- 細身設計でありながら重切削を可能にした口元締めりの特殊スリット採用
Slim design milling chuck. Specially designed slits enables heavy endmilling.

Type1

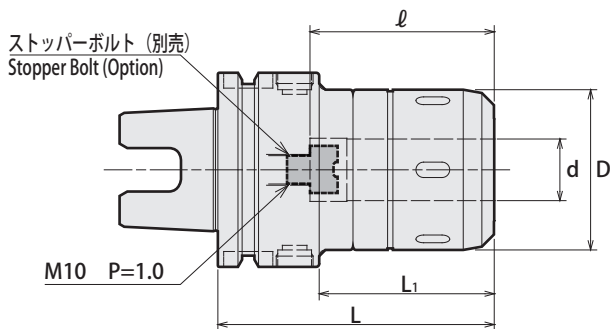

Type2

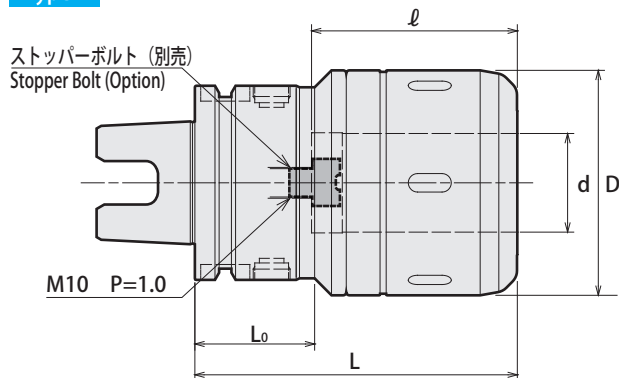

刃物取り外し時の注意事項

刃物が抜けた状態からさらに1回転以上締め付けリングを緩めてください。

Caution

Please rotate the clamping ring counterclockwise more than 360 degrees after a cutting tool is removed.

商品コード Code	型式 Model	Type	d	D	L	L ₁	ℓ	L ₀	Max. min ⁻¹	kg	スパナ Spanner	
1360 01116090	UTS5040 -CT16SA - 90 -H * 1	1	16	45	90	60	60	-	16,000	1.1	HS-1-16	
1360 01120090	-CT20SA - 90 -H * 1	2	20	52	90	60	60	35	14,000	1.3	HS-2-20	
1360 01120105	- 105 -H * 1	2	20	52	105	75	75	50	12,000	1.5		
1360 01125105	-CT25SA - 105 -H * 1	2	25	61	105	75	75	35	10,000	1.8	HS-2.5-25	
1360 0 * 216090	UTS6350 -CT16SA - 90	1	16	45	90	57	65	-	20,000	1.5	HS-1-16	
1360 0 * 220090	-CT20SA - 90	* 1	1	20	52	90	57	65	-	18,000	1.6	
1360 0 * 220105	- 105	1	20	52	105	72	75	-	17,000	1.8	HS-2-20	
1360 0 * 220135	- 135	1	20	52	135	102	80	-	15,000	2.2		
1360 0 * 225105	-CT25SA - 105	1	25	61	105	72	75	-	15,000	2.1		
1360 0 * 225120	- 120	1	25	61	120	87	75	-	14,000	2.5	HS-2.5-25	
1360 0 * 225135	- 135	1	25	61	135	102	80	-	12,000	2.8		
1360 0 * 232105	-CT32SA - 105	* 1	2	32	73	105	72	80	11,000	2.5		
1360 0 * 232120	- 120	* 1	2	32	73	120	87	90	10,000	2.8	HS-3-32	
1360 0 * 232150	- 150	* 1	2	32	73	150	117	120	10,000	3.3		
1360 0 * 316090	UTS10080 -CT16SA - 90	1	16	45	90	56	65	-	12,500	3.0	HS-1-16	
1360 0 * 316105	- 105	1	16	45	105	71	65	-	12,500	3.4		
1360 0 * 320090	-CT20SA - 90	* 1	1	20	52	90	56	65	-	12,500	3.2	
1360 0 * 320105	- 105	* 2	1	20	52	105	71	70	-	12,500	3.5	
1360 0 * 320120	- 120	1	20	52	120	86	80	-	12,500	3.9	HS-2-20	
1360 0 * 320135	- 135	1	20	52	135	101	80	-	12,500	4.2		
1360 0 * 320150	- 150	1	20	52	150	116	80	-	12,500	4.6		
1360 0 * 325105	-CT25SA - 105	* 2	1	25	61	105	71	70	-	12,500	3.8	
1360 0 * 325120	- 120	1	25	61	120	86	80	-	12,500	4.1	HS-2.5-25	
1360 0 * 325135	- 135	1	25	61	135	101	80	-	12,500	4.5		
1360 0 * 325150	- 150	1	25	61	150	116	80	-	12,500	5.0		
1360 0 * 332105	-CT32SA - 105	* 1	1	32	73	105	71	70	-	12,000	4.2	
1360 0 * 332120	- 120	* 1	1	32	73	120	86	85	-	12,000	4.6	HS-3-32
1360 0 * 332135	- 135	* 1	1	32	73	135	101	100	-	12,000	5.0	
1360 0 * 332150	- 150	* 1	1	32	73	150	116	115	-	12,000	5.4	
1360 0 * 342120	-CT42SA - 120	* 1	1	42	88	120	86	85	-	10,000	5.4	
1360 0 * 342135	- 135	* 1	1	42	88	135	101	100	-	10,000	6.0	HS-4-42
1360 0 * 342150	- 150	* 1	1	42	88	150	116	110	-	10,000	6.6	
1360 0 * 342165	- 165	* 1	1	42	88	165	131	120	-	10,000	7.2	

商品コードの※は低圧用では0、高圧用では1となります。

1. 専用スパナは付属していません。ご注文時に必要数をご指定頂ければ無償出荷します。
2. h7公差の刃具シャックをご使用下さい。
3. UTS5040は高圧用のみになります。
4. 許容回転数は機械主軸の剛性および刃具バランスに大きく影響されます。ご使用の際は低い回転数から徐々に上げ、適正な回転数でご使用ください。
 1. When ordering, indicate number of spanners required. "No charge" spanners are limited to number of milling chucks on order.
 2. Tolerance of cutting tool shank must be h7.
 3. Only high pressure type is available for UTS5040.
 4. Permissible speed is greatly affected by the stiffness of the machine spindle and the balance of the cutting tool. Gradually increase from a low speed, and use at the proper speed.

アクセサリ対応表 Accessories

ディメンション内で* 1~* 2の付いている商品は ℓ 寸法が短く、使用できないアクセサリがあります。
Models with * 1 - * 2 cannot be used with some accessories due to short ℓ length.

	ストッパーボルト Stopper Bolt	ストレートコレット Straight Collet	
	BL (P. 13)	MC (P. 12)	MCA (P. 12)
* 1	BL16 only	○	×
* 2	BL16 only	○	○

最低挿入長 Min. chucking length

MC コレット未使用時 Without MC collet

ホルダ内径 I.D. of Milling Chuck	最低挿入長 Min. chucking length
16、20	40
25、32、42	50

MC コレット使用時 With MC collet

コレット内径 Collet I.D.	最低挿入長 Min. chucking length	
	MC	MC-C、MC-OH
6、8	30	30
10、12	40	40
16、20	45	45
25	50	50
32	50	60

ご注文例 Ordering Example

低圧用 Low pressure type
0 ~ 1.0MPa (UTS10080: 0 ~ 2.0MPa)

UTS6350 - CT32SA - 105

シャンクサイズ 内径 (d) 突き出し長さ (L)
Shank size I.D. Projection length

ご注文例 Ordering Example

高圧用 High pressure type
1.1 ~ 7.0MPa (UTS10080: 2.1 ~ 7.0MPa)

UTS6350 - CT32SA - 105 - H

シャンクサイズ 内径 (d) 突き出し長さ (L) 高圧の場合
Shank size I.D. Projection length High pressure type

ストレートコレット
Straight Collet

MC

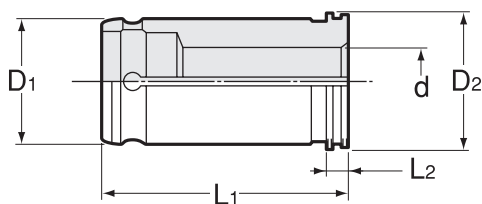

- ホルダサイズによりご使用できない場合があります。
ご使用するミーリングチャックのページを参照ください。
 - 商品コードの※には d 寸法が入ります。
- Not applicable for some holder sizes.
Please see milling chuck pages.
 - Replace ※ in the code with the "d" dimension.

商品コード Code	型式 Model	D ₁	D ₂	L ₁	L ₂	d
0711 000016 ※※	MC 16 - d	16	19	50	4	6、8、10、12
0711 000020 ※※	MC 20 - d	20	24	60	4	6、8、10、12、16
0711 000025 ※※	MC 25 - d	25	29	60	4	6、8、10、12、16、20
0711 000032 ※※	MC 32 - d	32	36	72	4	6、8、10、12、16、20、25
0711 000042 ※※	MC 42 - d	42	47	85	4	6、8、10、12、16、20、25、32

ご注文例 Ordering Example

MC42 - 32
サイズ d
Size

クーラント用コレット (クーラント穴付刃具用)
Coolant Collet (for tool with coolant hole)

MC-OH

商品コード Code	型式 Model	D ₁	D ₂	L ₁	L ₂	d
0711 000516 ※※	MC 16 - d-OH	16	19	50	4	6、8、10、12
0711 000520 ※※	MC 20 - d-OH	20	24	60	4	6、8、10、12、16
0711 000525 ※※	MC 25 - d-OH	25	29	60	4	6、8、10、12、16、20
0711 000532 ※※	MC 32 - d-OH	32	36	72	4	6、8、10、12、16、20、25
0711 000542 ※※	MC 42 - d-OH	42	47	85	4	6、8、10、12、16、20、25、32

ご注文例 Ordering Example

MC42 - 32 - OH
サイズ d
Size

クーラント用コレット (コレットスルー刃具用)
Coolant Collet (for tool without coolant hole)

MC-C

商品コード Code	型式 Model	D ₁	D ₂	L ₁	L ₂	d
0711 000616 ※※	MC 16 - d-C	16	19	50	4	6、8、10、12
0711 000620 ※※	MC 20 - d-C	20	24	60	4	6、8、10、12、16
0711 000625 ※※	MC 25 - d-C	25	29	60	4	6、8、10、12、16、20
0711 000632 ※※	MC 32 - d-C	32	36	72	4	6、8、10、12、16、20、25
0711 000642 ※※	MC 42 - d-C	42	47	85	4	6、8、10、12、16、20、25、32

ご注文例 Ordering Example

MC42 - 32 - C
サイズ d
Size

ストレートコレット
Straight Collet

MCA

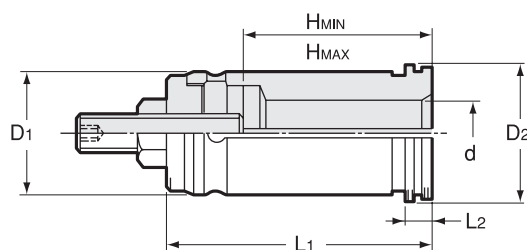

- ホルダサイズによりご使用できない場合があります。
ご使用するミーリングチャックのページを参照ください。
 - 商品コードの※には d 寸法が入ります。
- Not applicable for some holder sizes.
Please see milling chuck pages.
 - Replace ※ in the code with the "d" dimension.

商品コード Code	型式 Model	D ₁	D ₂	L ₁	L ₂	HMAX	d
0711 010016 ※※	MCA 16 - d	16	19	55	4	45	6、8、10、12
0711 010020 ※※	MCA 20 - d	20	24	65	4	55	6、8、10、12、16
0711 010025 ※※	MCA 25 - d	25	29	65	4	55	6、8、10、12、16、20
0711 010032 ※※	MCA 32 - d	32	36	79	4	66	6、8、10、12、16、20、25
0711 010042 ※※	MCA 42 - d	42	47	92	4	79	6、8、10、12、16、20、25、32

ご注文例 Ordering Example

MCA42 - 32
サイズ d
Size

型式 Model	d	HMIN							
		6	8	10	12	16	20	25	32
MCA 16		30	30	40	40	—	—	—	—
MCA 20		30	34	40	40	45	—	—	—
MCA 25		30	34	40	40	45	45	—	—
MCA 32		34	34	40	40	45	45	50	—
MCA 42		34	38	40	45	45	45	50	50

ストッパーボルト (BT、AHO、UTS 用)
Stopper Bolt (for BT, AHO, UTS)

BL

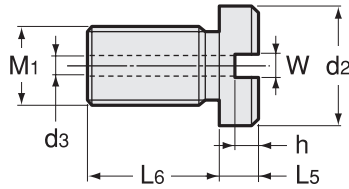

商品コード Code	型式 Model	M1 P=1.0	L5	L6	W	h	d2	d3	適合チャック内径 Available Chuck I.D.		
									BT	AHO	UTS
0711 040016 ※※	BL 16 - L5	10	5、15、25	14	5	3.5	15	4.5	16	16	16~42
0711 040020 ※※	BL 20 - L5	12	5、15、25	14	5	3.5	18	4.5	20、25	20、25、32	—
0711 040032 ※※	BL 32 - L5	18	10、20、35	17	5	5	25	4.5	32、42	32、42	—

L5 寸法はシャンク内径深さと最低挿入長を確認し選定してください。
Choose right L5 dimension by checking minimum insertion length and shank I.D. depth.

ご注文例 Ordering Example

BL16 - **15**
サイズ L5
Size

ストッパーボルト (HSK 用)
Stopper Bolt (for HSK)

HSK-BL

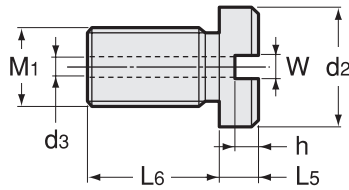

商品コード Code	型式 Model	M1	L5	L6	W	h	d2	d3	適合シャンクサイズ Available Shank Size
5691 040040 ※※	HSK40 -BL - L5	M5 P=0.8	5、15、25	8.5	5	2.5	13	2.5	HSK40A, HSK50A
5691 04006305	HSK63 -BL - 5	M8 P=1.25	5	5.5	5	3	15	4	HSK63A
5691 040063 ※※	HSK63 -BL - L5	M8 P=1.25	15、25	7.5	5	3	15	4	HSK63A
5691 040100 ※※	HSK100 -BL - L5	M10 P=1.5	5、15、25	14	5	3.5	15	4.5	HSK100A

L5 寸法はシャンク内径深さと最低挿入長を確認し選定してください。
Choose right L5 dimension by checking minimum insertion length and shank I.D. depth.

ご注文例 Ordering Example

HSK63 - BL - 15
シャンクサイズ L5
Shank Size

非接触式ツールプリセッタ

Contactless Optical Tool Presetter

イージス・アイ

Aegis-i Series **AOTP**



お客様の使い勝手を1番に。
完全自社開発の光学式ツールプリセッタ誕生。

**ソフトウェアの
カスタマイズが可能です!**

ご要望をお聞かせください!

Making user-friendly products is our priority. Our new optical tool presetter designed completely in house is available now.

**Customizable software to
fit your needs!**

Please contact NT TOOL for details.

サビに強いホルダはエヌティーツール。

NT TOOL, the best protection against rust!

- サビに強くするためにテーパ部を含めて特殊防錆処理を施してあります。(BT, CAT, SKのみ)
Special rust proof coating on entire surface including the tapered shank (BT, CAT, SK only).
- スピンドルとの金属間磨耗によるかじりや焼付きを防ぎます。
Prevent seizure and scoring caused by metal abrasion against the machine spindle.
- 特殊被膜によりスピンドルの異常磨耗を防ぎます。
Special coating protects spindle from abnormal wearing.
- 水溶性切削液にも安心。
Safe with water-soluble coolant.

※ 一部ホルダを除きます。
Some holders are excluded.

- **スピンドルの損傷防止**
Protect spindle from damage
- **刃具寿命の低下防止**
Longer cutting tool life
- **加工精度の悪化防止**
Maintain good accuracy



加工の問題点をお知らせ下さい。
お客様とともに、問題解決にむけて
ご協力させていただきます。

テクノコール

TEL/FAX 0120-04-0102

テクノメール

technomail@nttool.co.jp

●ご質問に技術スタッフが折り返し
ご連絡いたします。

NT エヌティーツール 株式会社

本社・本工場 〒444-1386 愛知県高浜市芳川町1-7-10
HEAD OFFICE & FACTORY 1-7-10 Yoshikawa-cho, Takahama City, Aichi 444-1386 Japan

東京営業所 / TOKYO OFFICE Tel. (03)3451-9141
本社営業 / NAGOYA OFFICE Tel. (0566)54-0101
大阪営業所 / OSAKA OFFICE Tel. (06)6308-1332
広島営業所 / HIROSHIMA OFFICE Tel. (082)258-3810
本社工場 / HEAD FACTORY Tel. (0566)54-0101
飯田工場 / IIDA FACTORY Tel. (0265)-25-5200

HEAD OFFICE : www.nttool.com (English website available)
NT USA CORPORATION : www.nttoolusa.com EUROPE OFFICE : www.nttooleurope.com
Tel. (0566)-54-0101 Fax. (0566)-54-0111
Tel. 81-(0)566-54-0101 Fax. 81-(0)566-54-0111

ヨーロッパ事務所 / EUROPE OFFICE Tel. 49-(0)6171-91639-0
中国事務所 / CHINA OFFICE Tel. 86-(0)21-6361-9540
アメリカ / NT USA CORPORATION Tel. 1-615-771-1899
メキシコ / NT TOOL DE MEXICO S.A. DE C.V. Tel. 52-477-194-4585
タイ / NT TOOL (THAILAND) CO.,LTD. Tel. 66-(0)3531-4180
インドネシア / PT. NT INDONESIA Tel. 62-(0)212-851-8066

WORLDWIDE NETWORK

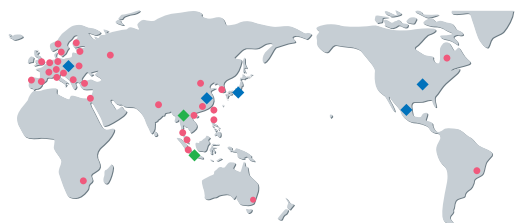

エヌティーツール取扱店