

FH-ST-HDC-A New

コレット式フローティングホルダ
Collet Type Floating Holder

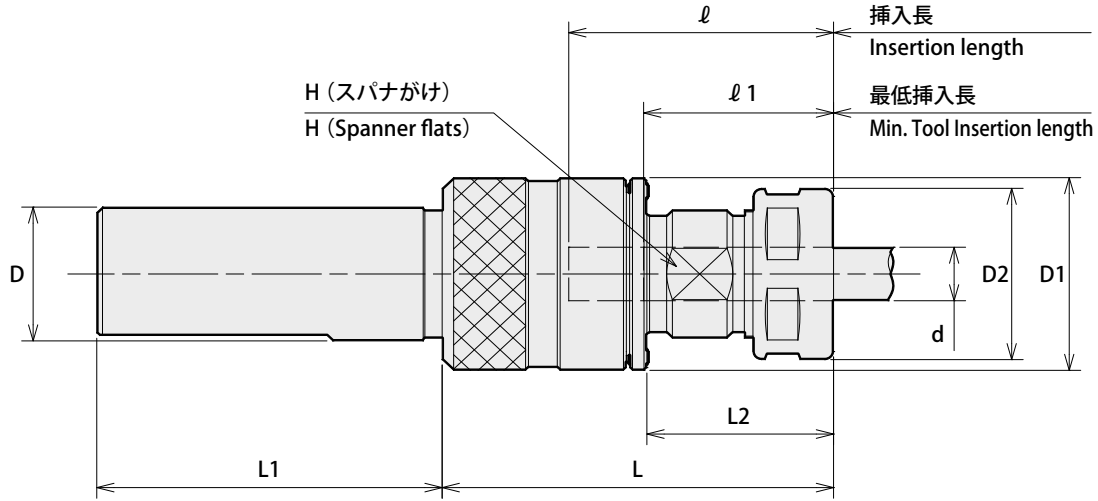

商品コード Code	型式 Model	d	フロート量 Float		D	D1	L	L1	l	l1	L2	D2	H	kg	—	コレット Collet	スパナ Spanner	アジャスタブル ピンレンチ Adjustable pin wrench
			平行フロート Radial	傾き角 Angular														
0180 10001407	FH0 -ST25 -HDC07A	0.5 ~ 7.0	0.4	1°	25	28	62	60	35	22	27	23	17	0.1	35,230	FDC-07	S-0	—
0180 10011412	FH1 -ST25 -HDC12A	2.5 ~ 12.0	0~0.4 調整可能 Adjustable	0~1°	25	36	68	60	46	33	32	32	22	0.2	36,300	FDC-12	S-3L	GWA1
0180 10021422	FH2 -ST25 -HDC22A	3.5 ~ 22.0	0~0.6 調整可能 Adjustable	0~1°	25	55	95	60	68	47	44	46	35	0.5	42,570	FDC-22	S-5L	

1. センタースルークーラントでご使用される際は、事前に加工条件等を NT ツールにお問い合わせ下さい。
 2. コレット、スパナ、アジャスタブルピンレンチは別途ご注文下さい。
 3. キャップの締付けトルクに関しては、P.500 を参照ください。
 4. FH0 サイズはフロート量、傾き角共に固定です。
 5. フロート量の調整はアジャスタブルピンレンチ GWA 型をご使用下さい。(P.456)
1. For center through coolant feed, please contact NT TOOL beforehand for cutting conditions.
 2. Collet, spanner and adjustable pin wrench are sold separately.
 3. See P.500 for standard tightening torque.
 4. For FH0, floating amount and angle are fixed.
 5. To adjust floating amount, please use adjustable pin wrench GWA. (P.456)

Ordering Example

FH0 - ST25 - HDC 07 A

シャンクサイズ 最大コレット内径
Shank size Max. collet I.D.

コレット
Collet
P. 83



スパナ
Spanner
P. 89



アジャスタブルピンレンチ
Adjustable pin wrench
P. 456

