

AOTP

非接触式ツールプリセッタ Aegis-i シリーズ

Contactless Tool Presetter Aegis-i Series

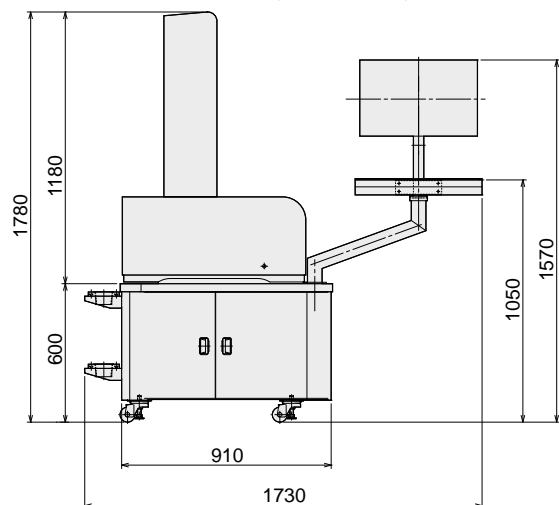
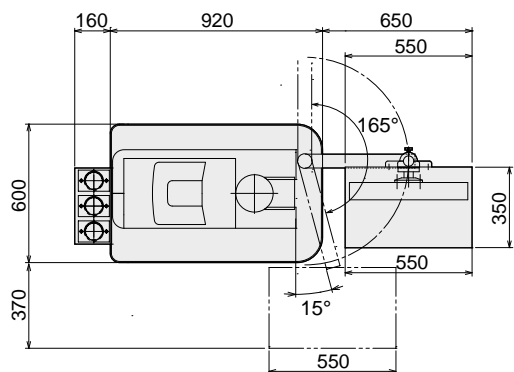

プリセッタ仕様 Specification of AOTP

商品コード Code	型式 Model	プルスタッド Retention Stud (BT)
4940 00050011	AOTP-500-1A	PSB-7, PSB-8, PSB-14, PSB-19 PSB-7-CH, PSB-8-CH
4940 00050013	AOTP-500-1C	PSB-17
4940 00050024	AOTP-500-2D	PSB-24
4940 00050025	AOTP-500-2E	PSB-50P

- 対応プルスタッドをもとに型式を選定して下さい。
- 上記以外のプルスタッドにも対応可能です。詳細はお問い合わせ下さい。
- Please select a model based on the retention stud type.
- Retention stud not shown in the above chart can be also used. Please contact NT Tool Corporation for details.

外観寸法 External dimensions	1730x600x1780 (WxDxH)
重量 Weight	約 300kg
電源 Power supply	100 ~ 240V AC, 50/60Hz
消費電力 Power consumption	300W
エア圧 Air pressure	0.4 ~ 0.6Mpa
測定範囲 Measurement	X軸(径) X-axis ……φ400mmまで Z軸(高さ) Z-axis ……500mmまで ^{*1}
最小表示 Minimum reading	0.001mm
スピンドルサイズ Spindle Size	BT50 (別途アダプタにて変更可能) BT50 (Adapters for different spindle sizes available.)
クランプ方式 Clamp method	メカクランプ Mechanical clamp
カメラ仕様 Specifications of camera	130万画素 CCD モノクロ 1.3 million pixel CCD monochrome
画面倍率 Screen magnification ratio	30倍 30 x Magnification
画面サイズ Display size	23.6インチタッチパネル 23.6"
刃先計測範囲 Cutting edge measurement range	9.0 x 6.5 mm
メニュー操作方法 Menu manipulation method	タッチパネル、マウス、キーボード Touch panel, mouse, keyboard
表示言語 Language selection	日本語、英語、韓国語 Japanese, English, Korean
付属品 Accessories	アダプタトレイ Adapter tray

*1 アダプタを使用する時はアダプタの厚み分Z軸方向の測定範囲が変化します。

- インチ表示、メートル表示の両方に対応しています。
- 製品のデザイン及び仕様は予告なく変更する場合があります。

*1 The measurement range of the Z-axis is narrowed by adapter's thickness.

- Switchable between Inch and Metric display.
- Specifications and design of the product are subject to change without notice.

オプション Unit Option

	標準 Standard	オプション Option
スピンドル回転方法 Spindle rotation	手動回転のみ Manual	モータドライブで自動化出来ます。 Automatic (Motor driven)
刃先高さ調整機構 Cutting edge height adjustment	—	正面に操作ハンドルを追加し、刃先の高さ調整を行うことが出来ます。 Height adjustment handle can be added to the front.

上記以外にもお客様のご要望に合わせてカスタマイズが可能です。詳細はお問い合わせください。
In addition to those options, customization of software and body is possible upon request. Please contact NT TOOL for details.

アダプタ (別売) Adapter (Sold Separately)

BT50 以外のホルダを測定する場合は変換アダプタが必要です。詳細はお問い合わせください。
To measure tool holders other than BT50 shank size, adapters are necessary. Please contact NT TOOL for details.

BT、CAT、SKシャンク用

BT30用、
BT40/CAT40/SK40兼用

※使用するプルスタッドの種類をご指示下さい。
※Please designate the type of retention stud in use.



HSK シャンク用

HSK32、HSK40、HSK50、
HSK63、HSK100



UTS シャンク用

UTS6350、UTS10080



アクセサリ Accessories

ラベルプリンタ (別売)
Label printer (Sold seperately)

型式 Model

AOTP-PRINT-KG

カートリッジ補充が必要無いサーモプリンタです。測定値をラベルに出力する事ができます。
ツールの名前、型番、コメントを予め登録することでまとめて印字できます。
Thermal printer. No need for cartridges. Measured value can be printed.
Tool name, model, comment registered beforehand can be printed together.

プリンタ用ラベル (別売)
Label for printer (Sold seperately)

型式 Model

AOTP-PRINT-LA

ラベル約 70 枚分。 ラベルサイズ : 100 x 24 mm
Approx. 70 labels. Label size : 100 X 24mm

クリーニングパテ (AOTP に付属)
Cleaning putty (Included with AOTP)

型式 Model

AOTP-DUST-C

正確な測定結果を得るために刃先を清掃します。
To clean the cutting edge for accurate measurement.