

HCL

HSK クランパ

HSK Clamper

HCL クランパ本体 Body

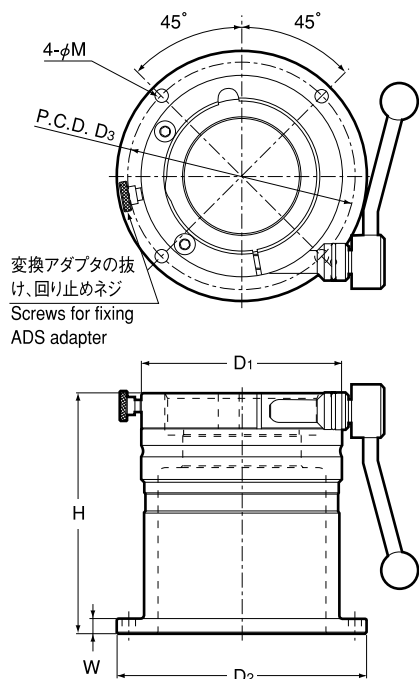

ADS (別売 option) シャンクサイズ変換アダプタ Adapter

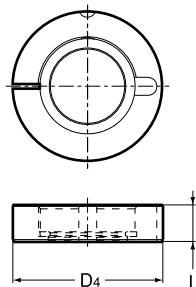

本体のみ Body only



本体+アダプタ Body + Adapter



用途・特長 Application / Feature

1. ミーリングチャック、コレットホルダ等のキャップの締め付けにご利用下さい。
2. HSKシャンク全タイプ (A~FおよびT) とUTSシャンクのクランパが可能です。
3. シャンクサイズ変換アダプタADSを併用することにより様々なサイズのシャンクのクランパが可能です。
4. クランプレバーで締め付けるだけで、シャンクをクランパする事ができます。クランプレバーは力を入れやすい方向に自由に調整する事ができます。
5. 樹脂製マットの採用により、HSK、UTSシャンクの1/10 テーパー及びフランジ端面への傷付きを低減します。

1. Best suited for tightening milling chucks or collet chucks.
2. All types of HSK (A-F, and T) and UTS can be calmped.
3. With ADS adaptors, various different shanks can be clamped.
4. Tool holder can be clamped by turning the clamp lever only. The clamp lever can be turned in either direction.
5. ABS resins will prevent damages to taper or flange face of HSK/UTS shank.

クランパ本体 Body

商品コード Code	型式 Model	対応シャンク Shank size	D1	H	D2	D3	W	M	kg	—	シャンクサイズ変換アダプタ Adapter
5590 06300000	HCL -63	HSK63, UTS6350	98	162	131	115	10	(M8 用 ⁹ For M8)	4.6	67,200	ADS-63 **
5590 10000000	HCL -100	HSK100, UTS10080	135	162	168	152	10	(M8 用 ⁹ For M8)	7.0	74,580	ADS-100 **

※刃具のプリセット高さ測定には使用できません。

Do not use for measuring tool presetting length.

※作業台、定盤等への取り付けボルト (4個) は付属していません。

Fixing bolts (4pcs) for installing to surface plate or work table are NOT included.

シャンクサイズ変換アダプタ Adapter

型式 Model	商品コード Code	対応シャンク Shank size	D4	L	kg	—	対応する本体 Body
ADS -6325	5590 06325000	HSK25	63	24.2	0.5	23,000	HCL-63
ADS -6332	5590 06332000	HSK32	63	24.2	0.4	23,200	HCL-63
ADS -6340	5590 06340000	HSK40	63	24.2	0.3	23,700	HCL-63
ADS -6350	5590 06350000	HSK50, UTS5040	63	24.2	0.2	24,700	HCL-63
ADS -10063	5590 10063000	HSK63, UTS6350	100	24.2	0.9	25,700	HCL-100
ADS -10080	5590 10080000	HSK80	100	24.2	0.6	27,000	HCL-100

クランパ本体 Body

ご注文例 Ordering Example

HCL - 63

対応シャンクサイズ
Shank size

シャンクサイズ変換アダプタ Adapter

ご注文例 Ordering Example

ADS - 63 50

本体サイズ 対応シャンクサイズ
Body size Shank size