

ERC-T

テーパタイプ小径コレットホルダ

Collet Holder For Small Diameters (Taper Type)

- 干渉が厳しいドリル加工用に最適。
For drilling in tight space.

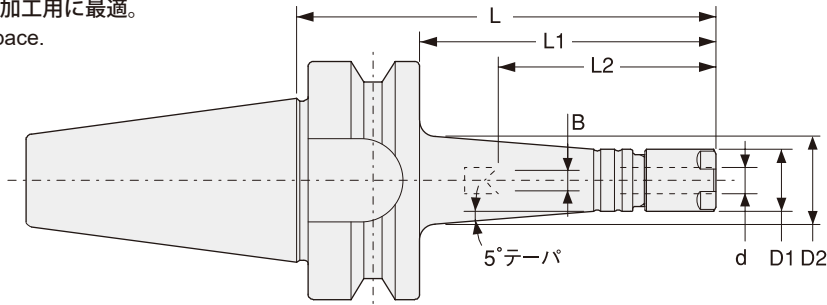

商品コード Code	型式 Model	d	L	L1	B	L2	D1	D2	キャップ Nut	Kg	—	コレット Collet	スパナ Spanner
2550 10108060	BT30 -ERC8 -60T	0.5 ~ 5.0	60	38	(0 ~ 2.4)	³⁴ (19 ~ 31)	12	14.5	ERP-8	0.4	40,040	ER8	S-8E
2550 10108075	-75T	0.5 ~ 5.0	75	53	(0 ~ 2.4)	³⁴ (19 ~ 31)	12	17.5	ERP-8	0.5	40,040		
2550 10108090	-90T	0.5 ~ 5.0	90	68	(0 ~ 2.4)	³⁴ (19 ~ 31)	12	20	ERP-8	0.5	40,370		
2550 10108105	-105T	0.5 ~ 5.0	105	83	(0 ~ 2.4)	³⁴ (19 ~ 31)	12	22.5	ERP-8	0.5	40,370		
2550 10108135	-135T	0.5 ~ 5.0	135	113	(0 ~ 2.4)	³⁴ (19 ~ 31)	12	28	ERP-8	0.6	40,810		
2550 10110060	-ERC11S -60T	0.5 ~ 7.0	60	38	0 ~ 4	22 ~ 45	16	18.5	ERP-11S	0.5	38,720	FDC-07	S-11E
2550 10110075	-75T	0.5 ~ 7.0	75	53	0 ~ 4	22 ~ 45	16	21	ERP-11S	0.5	38,720		
2550 10110090	-90T	0.5 ~ 7.0	90	68	0 ~ 4	22 ~ 45	16	24	ERP-11S	0.5	39,270		
2550 10110105	-105T	0.5 ~ 7.0	105	83	0 ~ 4	22 ~ 45	16	26.5	ERP-11S	0.6	39,270		
2550 10110135	-135T	0.5 ~ 7.0	135	113	0 ~ 4	22 ~ 45	16	31.5	ERP-11S	0.7	39,600		
2550 10308060	BT40 -ERC8 -60T	0.5 ~ 5.0	60	33	(0 ~ 2.4)	³⁴ (19 ~ 31)	12	14	ERP-8	1.0	41,030	ER8	S-8E
2550 10308075	-75T	0.5 ~ 5.0	75	48	(0 ~ 2.4)	³⁴ (19 ~ 31)	12	16.5	ERP-8	1.0	41,030		
2550 10308090	-90T	0.5 ~ 5.0	90	63	(0 ~ 2.4)	³⁴ (19 ~ 31)	12	19	ERP-8	1.0	41,360		
2550 10308105	-105T	0.5 ~ 5.0	105	78	(0 ~ 2.4)	³⁴ (19 ~ 31)	12	21.5	ERP-8	1.1	41,360		
2550 10308135	-135T	0.5 ~ 5.0	135	108	(0 ~ 2.4)	³⁴ (19 ~ 31)	12	27	ERP-8	1.2	42,020		
2550 10310060	-ERC11S -60T	0.5 ~ 7.0	60	33	0 ~ 4	22 ~ 45	16	17.5	ERP-11S	1.1	39,820	FDC-07	S-11E
2550 10310075	-75T	0.5 ~ 7.0	75	48	0 ~ 4	22 ~ 45	16	20.5	ERP-11S	1.1	39,820		
2550 10310090	-90T	0.5 ~ 7.0	90	63	0 ~ 4	22 ~ 45	16	23	ERP-11S	1.1	40,260		
2550 10310105	-105T	0.5 ~ 7.0	105	78	0 ~ 4	22 ~ 45	16	25.5	ERP-11S	1.1	40,260		
2550 10310135	-135T	0.5 ~ 7.0	135	108	0 ~ 4	22 ~ 45	16	31	ERP-11S	1.3	40,810		

- コレット、スパナは別途ご注文下さい。
 - ERC8用プリセットスクリュー ES8 は別売になります。ERC11S には標準プリセットスクリュー HDS-07A-ES11 が付属しています。
 - 「B」, 「L2」の () 内の数値はプリセットスクリュー ES8 を使用した時の値です。
 - クーラントコレットをご使用になる場合の最低挿入長は P.088 を参照下さい。
 - キャップの締め付けトルクに関しては、P.504 を参照ください。
- Collet and spanner are sold separately.
 - ES8, a preset screw for ERC8, is sold separately. ERC11S includes a standard preset screw HDS-07A-ES11.
 - "B" and "L2" dimensions in brackets are for using ES8 preset screw.
 - Refer to P. 088 for minimum tool insertion length in case of using our coolant collets.
 - See P. 504 for standard tightening torque.

FDC コレット FDC Collet	ER コレット ER Collet	スパナ Spanner	プリセットスクリュー Preset screw
P. 083	P. 087	P. 089	P. 090

ご注文例 Ordering Example

BT40 - ERC8 - 105T

シャンクサイズ
Shank size

突き出し長さ (L)
Projection length

ERC-T

テーパタイプ小径コレットホルダ Collet Holder For Small Diameters (Taper Type)

- 干渉が厳しいドリル加工用に最適。
For drilling in tight space.

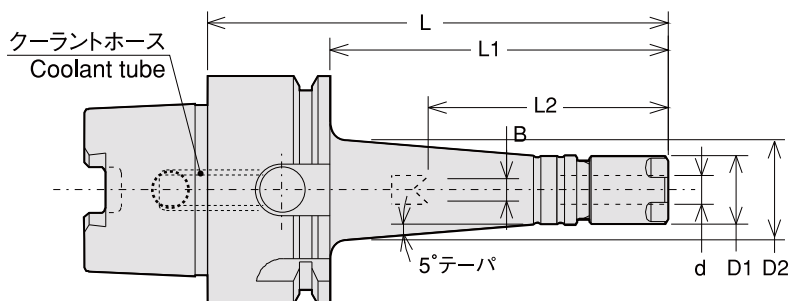

商品コード Code	型式 Model	d	L	L1	B	L2	D1	D2	キャップ Nut	kg	—	コレット Collet	スパナ Spanner
5370 01308060	HSK40A-ERC8 -60T	0.5 ~ 5.0	60	40	—	34	12	15	ERP-8	0.3	45,500	ER8	S-8E
5370 01308075	-75T	0.5 ~ 5.0	75	55	— (0 ~ 2.4)	34 (19 ~ 31)	12	17.5	ERP-8	0.3	45,500		
5370 01308090	-90T	0.5 ~ 5.0	90	70	— (0 ~ 2.4)	34 (19 ~ 31)	12	20.5	ERP-8	0.3	45,800		
5370 01308105	-105T	0.5 ~ 5.0	105	85	— (0 ~ 2.4)	34 (19 ~ 31)	12	23	ERP-8	0.4	46,000	FDC-07	S-11E
5370 01310060	-ERC11S -60T	0.5 ~ 7.0	60	40	0 ~ 4	22 ~ 24	16	19	ERP-11S	0.3	44,000		
5370 01310075	-75T	0.5 ~ 7.0	75	55	0 ~ 4	22 ~ 38	16	21.5	ERP-11S	0.4	44,000		
5370 01310090	-90T	0.5 ~ 7.0	90	70	0 ~ 4	22 ~ 45	16	24	ERP-11S	0.4	44,600		
5370 01310090	-105T	0.5 ~ 7.0	105	85	0 ~ 4	22 ~ 45	16	26.5	ERP-11S	0.4	45,200	ER8	S-8E
5370 01408075	HSK50A-ERC8 -75T	0.5 ~ 5.0	75	49	— (0 ~ 2.4)	34 (19 ~ 30)	12	16.5	ERP-8	0.5	46,000		
5370 01408090	-90T	0.5 ~ 5.0	90	64	— (0 ~ 2.4)	34 (19 ~ 31)	12	19.5	ERP-8	0.5	46,800		
5370 01408105	-105T	0.5 ~ 5.0	105	79	— (0 ~ 2.4)	34 (19 ~ 31)	12	22	ERP-8	0.5	47,200	FDC-07	S-11E
5370 01410075	-ERC11S -75T	0.5 ~ 7.0	75	49	0 ~ 4	22 ~ 32	16	20.5	ERP-11S	0.6	45,000		
5370 01410090	-90T	0.5 ~ 7.0	90	64	0 ~ 4	22 ~ 45	16	23	ERP-11S	0.6	45,600		
5370 01410105	-105T	0.5 ~ 7.0	105	79	0 ~ 4	22 ~ 45	16	25.5	ERP-11S	0.7	46,100		
5370 75108060	HSK63A-ERC8 -60T -H	0.5 ~ 5.0	60	34	—	34	12	14	ERP-8	0.7	46,300	ER8	S-8E
5370 75108075	-75T -H	0.5 ~ 5.0	75	49	— (0 ~ 2.4)	34 (19 ~ 28)	12	16.5	ERP-8	0.8	46,600		
5370 75108090	-90T -H	0.5 ~ 5.0	90	64	— (0 ~ 2.4)	34 (19 ~ 31)	12	19.5	ERP-8	0.8	46,800		
5370 75108105	-105T -H	0.5 ~ 5.0	105	79	— (0 ~ 2.4)	34 (19 ~ 31)	12	22	ERP-8	0.8	47,000		
5370 75108120	-120T -H	0.5 ~ 5.0	120	94	— (0 ~ 2.4)	34 (19 ~ 31)	12	24.5	ERP-8	0.9	47,400		
5370 75108135	-135T -H	0.5 ~ 5.0	135	109	— (0 ~ 2.4)	34 (19 ~ 31)	12	27	ERP-8	0.9	47,800	FDC-07	S-11E
5370 75110060	-ERC11S -60T -H	0.5 ~ 7.0	60	34	—	22 ~ 24	16	18	ERP-11S	0.7	45,000		
5370 75110075	-75T -H	0.5 ~ 7.0	75	49	0 ~ 4	22 ~ 38	16	20.5	ERP-11S	0.8	45,200		
5370 75110090	-90T -H	0.5 ~ 7.0	90	64	0 ~ 4	22 ~ 45	16	23	ERP-11S	0.8	45,400		
5370 75110105	-105T -H	0.5 ~ 7.0	105	79	0 ~ 4	22 ~ 45	16	25.5	ERP-11S	0.9	45,700		
5370 75110120	-120T -H	0.5 ~ 7.0	120	94	0 ~ 4	22 ~ 45	16	28.5	ERP-11S	0.9	46,000	1.0	46,500
5370 75110135	-135T -H	0.5 ~ 7.0	135	109	0 ~ 4	22 ~ 45	16	31	ERP-11S	1.0	46,500		

HSK63A、HSK100Aには標準でマニュアルクランプ穴が空いています。
HSK63A, HSK100A have manual clamp holes in the shank.

- コレット、スパナは別途ご注文下さい。
 - ERC8-T用プリセットスクリュー ES8 は別売になります。
ERC11S-Tには標準プリセットスクリュー HDS-07A-ES11 が付属しています。
 - 「B」, 「L2」の () 内の数値はプリセットスクリュー ES8 を使用した時の値です。
 - クーラントコレットをご使用になる場合の最低挿入長は P. 088 を参照下さい。
 - キャップの締め付けトルクに関しては、P. 504 を参照ください。
- Collet and spanner are sold separately.
 - ES8-T, a preset screw for ERC8, is sold separately.
ERC11S-T includes a standard preset screw HDS-07A-ES11.
 - " B " and " L2 " dimensions in brackets are for using ES8 preset screw.
 - Refer to P. 088 for minimum tool insertion length in case of using our coolant collets.
 - See P. 504 for standard tightening torque.

FDC コレット FDC Collet P. 083	ER コレット ER Collet P. 087	スパナ Spanner P. 089	プリセットスクリュー Preset screw P. 090

ご注文例 Ordering Example

マニュアルクランプ穴無し (HSK40A, HSK50A)
Without manual clamping hole (HSK40A, HSK50A)

HSK40A - ERC8 - 75T
シャンクサイズ 突き出し長さ (L)
Shank size Projection length

ご注文例 Ordering Example

マニュアルクランプ穴付き (HSK63A のみ)
With manual clamping hole (HSK63A Only)

HSK63A - ERC8 - 75T - H
シャンクサイズ 突き出し長さ (L) マニュアル
Shank size Projection length Clamp hole
With manual clamping hole

ERC-T

テーパタイプ小径コレットホルダ Collet Holder For Small Diameters (Taper Type)

- 干渉が厳しいドリル加工用に最適。
For drilling in tight space.

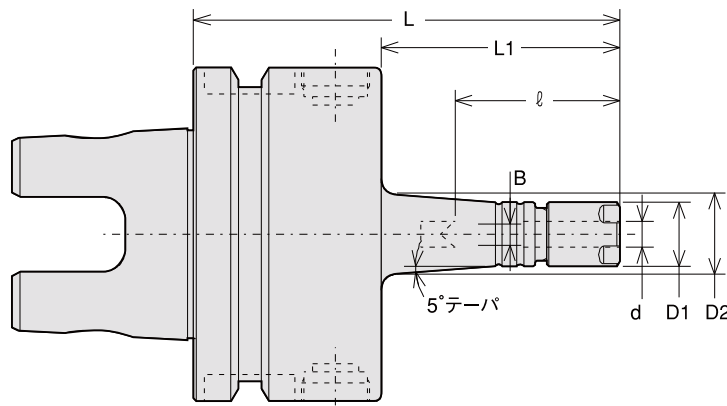

商品コード Code	型式 Model	d	L	L1	B	ℓ	D1	D2	キャップ Nut	kg	—	コレット Collet	スパナ Spanner
1340 11108075	UTS5040 -ERC8 -75TH	0.5 ~ 5.0	75	45	— (0 ~ 2.4)	34 (19 ~ 24)	12	16	ERP-8	0.6	53,000	ER8	S-8E
1340 11108105	-105TH	0.5 ~ 5.0	105	75	— (0 ~ 2.4)	34 (19 ~ 31)	12	21	ERP-8	0.6	53,400		
1340 11110075	-ERC11S -75TH	0.5 ~ 7.0	75	45	0 ~ 4	22 ~ 32	16	19.5	ERP-11S	0.6	52,000	FDC-07	S-11E
1340 11110105	-105TH	0.5 ~ 7.0	105	75	0 ~ 4	22 ~ 45	16	25	ERP-11S	0.7	52,300		
1340 1 ※ 208075	UTS6350 -ERC8 -75T	0.5 ~ 5.0	75	42	— (0 ~ 2.4)	34 (19 ~ 24)	12	15.5	ERP-8	0.9	53,600	ER8	S-8E
1340 1 ※ 208105	-105T	0.5 ~ 5.0	105	72	— (0 ~ 2.4)	34 (19 ~ 31)	12	20.5	ERP-8	1.0	54,000		
1340 1 ※ 210075	-ERC11S -75T	0.5 ~ 7.0	75	42	0 ~ 4	22 ~ 34	16	19	ERP-11S	1.0	52,000	FDC-07	S-11E
1340 1 ※ 210105	-105T	0.5 ~ 7.0	105	72	0 ~ 4	22 ~ 45	16	24.5	ERP-11S	1.0	53,000		

商品コードの※は低圧用では0、高圧用では1となります。

- コレット、スパナは別途ご注文下さい。
- ERC8-T用プリセットスクリュー ES8 は別売になります。ERC11S-Tには標準プリセットスクリュー HDS-07A-ES11 が付属しています。
- 「B」,「ℓ」の () 内の数値はプリセットスクリュー ES8 を使用した時の値です。
- クーラントコレットをご使用になる場合の最低挿入長は P.088 を参照下さい。
- UTS5040 は高圧用のみになります。
- キャップの締め付けトルクに関しては、P.504 を参照ください。

- Collet and spanner are sold separately.
- ES8, a preset screw for ERC8-T, is sold separately. ERC11S-T includes a standard preset screw HDS-07A-ES11.
- " B " and " ℓ " dimensions in brackets are for using ES8 preset screw.
- Refer to P. 088 for minimum tool insertion length in case of using our coolant collets.
- Only high pressure type is available for UTS5040.
- See P. 504 for standard tightening torque.

FDC コレット FDC Collet P.083	ER コレット ER Collet P.089	スパナ Spanner P.089	プリセットスクリュー Preset screw P.090

ご注文例 Ordering Example

低圧用 Low pressure type
0 ~ 1.0MPa

UTS6350 - ERC8 - 105T

シャンクサイズ
Shank size

突き出し長さ (L)
Projection length

ご注文例 Ordering Example

高圧用 High pressure type
1.1 ~ 7.0MPa

UTS6350 - ERC8 - 105T H

シャンクサイズ
Shank size

突き出し長さ (L) 高圧の場合
Projection length High pressure type