

TSB

HSK·T ターニングツール

HSK·T Turning Tools

- ボーリングバー用
For Boring bar

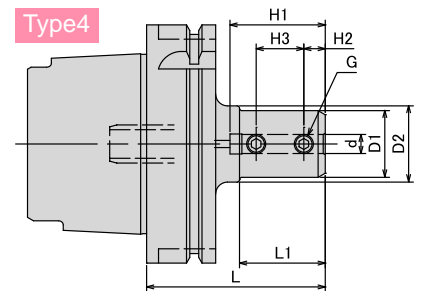
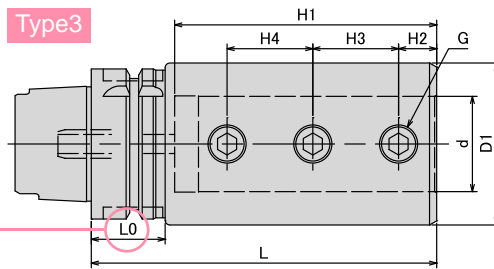
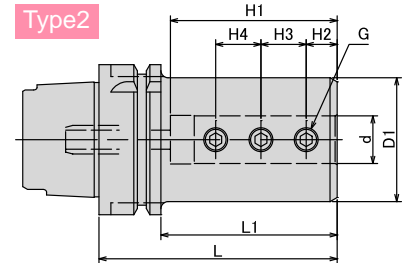
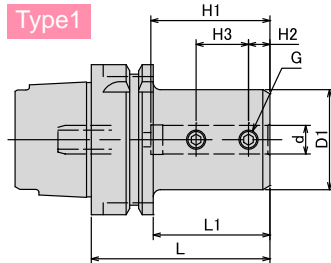

注意 Caution
 ★: ATC アーム及びマガジン内での干渉にご注意ください。
 ★: Take caution against A.T.C. arm and tool magazine interference.

商品コード Code	型式 Model	Type	d	L	L1	D1	D2	H1	H2	H3	H4	L0	G	Kg	—
5910 04008065	HSK50T -TSB8 -65	1	8	65	39	28	—	40	9	20	—	—	M8	0.7	24,000
5910 04010070	-TSB10 -70	1	10	70	44	35	—	45	9	22	—	—	M8	0.8	24,000
5910 04012075	-TSB12 -75	1	12	75	49	42	—	50	9	22	—	—	M8	1	24,000
5910 04016095	-TSB16 -95	2	16	95	69	48	—	70	14	18	18	—	M10	1.3	24,000
5910 04020095	-TSB20 -95	3	20	95	—	52	—	70	14	18	18	31	M10	1.4	26,000
5910 04025110	-TSB25 -110	3	25	110	—	62	—	85	14	26	26	31	M12	2.1	28,000
5910 04032125	-TSB32 -125	3	32	125	—	62	—	100	14	30	30	31	M12	2.1	31,000
5910 05008065	HSK63T -TSB8 -65	1	8	65	39	28	—	40	9	20	—	—	M8	0.9	25,000
5910 05010070	-TSB10 -70	1	10	70	44	35	—	45	9	22	—	—	M8	1.1	25,000
5910 05012075	-TSB12 -75	1	12	75	49	42	—	50	9	22	—	—	M8	1.2	25,000
5910 05016100	-TSB16 -100	2	16	100	74	48	—	70	14	18	18	—	M10	1.7	25,000
5910 05020100	-TSB20 -100	2	20	100	74	52	—	70	14	18	18	—	M10	1.8	27,000
5910 05025115	-TSB25 -115	2	25	115	89	62	—	85	14	26	26	—	M12	2.5	29,000
5910 05032130	-TSB32 -130	2	32	130	104	62	—	100	14	30	30	—	M12	2.6	32,000
5910 05040145	-TSB40 -145	3	40	145	—	68	—	115	16	36	36	32	M16	2.9	38,000
5910 07008075	HSK100T -TSB8 -75	4	8	75	36	28	32	40	9	20	—	—	M8	2.4	45,000
5910 07010080	-TSB10 -80	1	10	80	51	35	—	45	9	22	—	—	M8	2.5	45,000
5910 07012085	-TSB12 -85	1	12	85	56	42	—	50	9	22	—	—	M8	2.7	45,000
5910 07016105	-TSB16 -105	2	16	105	76	48	—	70	14	18	18	—	M10	3.1	45,000
5910 07020105	-TSB20 -105	2	20	105	76	52	—	70	14	18	18	—	M10	3.2	45,000
5910 07025120	-TSB25 -120	2	25	120	91	62	—	85	14	26	26	—	M12	4	45,000
5910 07032135	-TSB32 -135	2	32	135	106	72	—	100	14	30	30	—	M12	4.9	48,000
5910 07040150	-TSB40 -150	2	40	150	121	82	—	115	16	36	36	—	M16	6	53,000
5910 07050180	-TSB50 -180	2	50	180	151	92	—	145	18	38	38	—	M16	7.8	58,000

- 1.TSB40に専用スリーブ TSS 型を使用することで様々なサイズのボーリングバーをチャッキングすることができます。
- 2.マニュアル用穴および ID チップ用穴はついていません。
 1. Various sizes of boring bar can be clamped by using the coolant/size reduction sleeve, TSS with TSB40.
 2. HSK-T type has no manual clamping hole and ID chip recess.

ご注文例 Ordering Example

HSK63T - TSB10 - 70

シャンクサイズ d 突き出し長さ(L)
 Shank size Projection length

TSB アクセサリ TSB Accessories

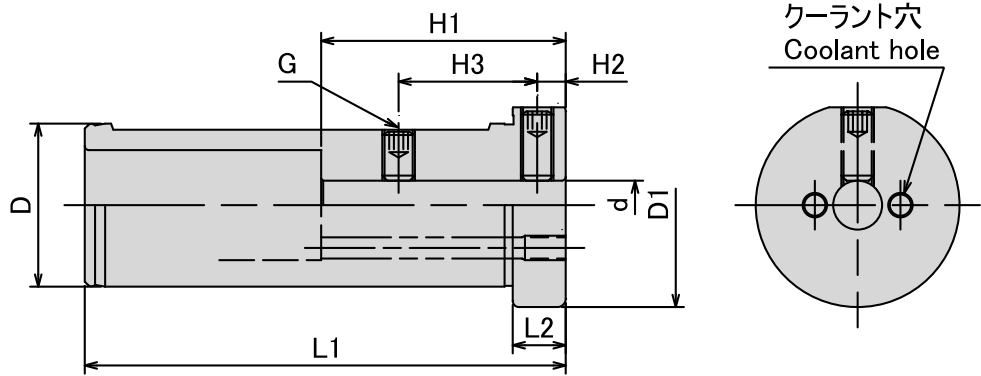

TSB40 専用スリーブ Coolant/Size Reduction Sleeve for TSB40

TSS

商品コード Code	型式 Model	d	L1	L2	D	D1	H1	H2	H3	G	Kg	—
5914 00004008	TSS 40 - 8	8	118	13	40	50	50	7	34	M8	1	18,000
5914 00004010	-10	10	118	13	40	50	50	7	34	M8	1	18,000
5914 00004012	-12	12	118	13	40	50	60	7	34	M8	1	18,000
5914 00004016	-16	16	118	13	40	50	70	7	34	M8	0.9	18,000

- 1.TSB40 にのみご使用できます。
 - 2.クーラントを使用する場合、2つのクーラント穴の使用しない方に詰栓をして、ご使用下さい。
 - 3.クーラント穴用詰栓 (M6 × 10) 1個を付属しています。
 - 4.TSB40 に専用スリーブ TSS 型を使用することで様々なサイズのボーリングバーをチャッキングすることもできます。
- 1.TSS can be used for TSB40 only.
 - 2.For coolant use, plug one of two coolant holes with plug screw.
 - 3.One plug screw for coolant hole (M6×10) is included.
 - 4.Various sizes of boring bar can be clamped by using the coolant/size reduction sleeve, TSS with TSB40.

ご注文例 Ordering Example

TSS40 - 10

D d