

## 小径コレットホルダ

Collet Holder For Small Diameters

- 干渉が厳しいドリル加工用に最適。  
For drilling in tight space.

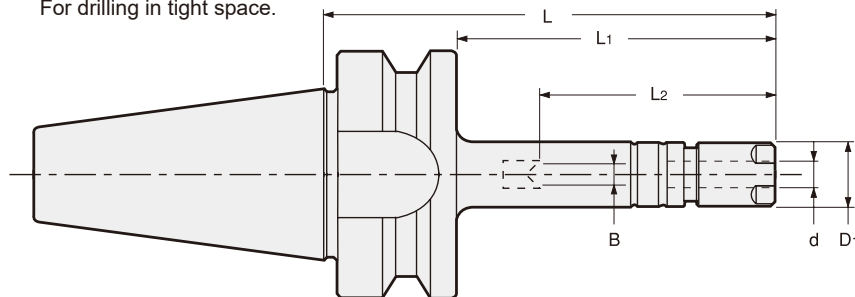

商品コード Code	型式 Model	d	L	L1	B	L2	D1	キャップ Nut	kg	—	コレット Collet	スパナ Spanner
2550 00108045	<b>BT30 -ERC8 -45</b>	0.5 ~ 5.0	45	23	— (0 ~ 2.4)	34 (19 ~ 31)	12	ERP-8	0.40	40,040	ER8	S-8E
2550 00108060	<b>-60</b>	0.5 ~ 5.0	60	38	— (0 ~ 2.4)	34 (19 ~ 31)	12	ERP-8	0.40	40,040		
2550 00108075	<b>-75</b>	0.5 ~ 5.0	75	53	— (0 ~ 2.4)	34 (19 ~ 31)	12	ERP-8	0.41	40,040		
2550 00108090	<b>-90</b>	0.5 ~ 5.0	90	68	— (0 ~ 2.4)	34 (19 ~ 31)	12	ERP-8	0.41	40,370		
2550 00108105	<b>-105</b>	0.5 ~ 5.0	105	83	— (0 ~ 2.4)	34 (19 ~ 31)	12	ERP-8	0.42	40,370		
2550 00108135	<b>-135</b>	0.5 ~ 5.0	135	113	— (0 ~ 2.4)	34 (19 ~ 31)	12	ERP-8	0.45	40,810		
2550 00110045	<b>-ERC11S-45</b>	0.5 ~ 7.0	45	23	0 ~ 4	22 ~ 40	16	ERP-11S	0.40	38,720	FDC-07	S-11E
2550 00110060	<b>-60</b>	0.5 ~ 7.0	60	38	0 ~ 4	22 ~ 45	16	ERP-11S	0.41	38,720		
2550 00110075	<b>-75</b>	0.5 ~ 7.0	75	53	0 ~ 4	22 ~ 45	16	ERP-11S	0.43	38,720		
2550 00110090	<b>-90</b>	0.5 ~ 7.0	90	68	0 ~ 4	22 ~ 45	16	ERP-11S	0.45	39,270		
2550 00110105	<b>-105</b>	0.5 ~ 7.0	105	83	0 ~ 4	22 ~ 45	16	ERP-11S	0.46	39,270		
2550 00110135	<b>-135</b>	0.5 ~ 7.0	135	113	0 ~ 4	22 ~ 45	16	ERP-11S	0.50	39,600		
2550 00308060	<b>BT40 -ERC8 -60</b>	0.5 ~ 5.0	60	33	— (0 ~ 2.4)	34 (19 ~ 31)	12	ERP-8	0.98	41,030	ER8	S-8E
2550 00308075	<b>-75</b>	0.5 ~ 5.0	75	48	— (0 ~ 2.4)	34 (19 ~ 31)	12	ERP-8	0.98	41,030		
2550 00308090	<b>-90</b>	0.5 ~ 5.0	90	63	— (0 ~ 2.4)	34 (19 ~ 31)	12	ERP-8	0.98	41,360		
2550 00308105	<b>-105</b>	0.5 ~ 5.0	105	78	— (0 ~ 2.4)	34 (19 ~ 31)	12	ERP-8	0.99	41,360		
2550 00308135	<b>-135</b>	0.5 ~ 5.0	135	108	— (0 ~ 2.4)	34 (19 ~ 31)	12	ERP-8	1.01	42,020		
2550 00310060	<b>-ERC11S-60</b>	0.5 ~ 7.0	60	33	0 ~ 4	22 ~ 45	16	ERP-11S	0.99	39,820		
2550 00310075	<b>-75</b>	0.5 ~ 7.0	75	48	0 ~ 4	22 ~ 45	16	ERP-11S	1.00	39,820		
2550 00310090	<b>-90</b>	0.5 ~ 7.0	90	63	0 ~ 4	22 ~ 45	16	ERP-11S	1.00	40,260		
2550 00310105	<b>-105</b>	0.5 ~ 7.0	105	78	0 ~ 4	22 ~ 45	16	ERP-11S	1.02	40,260		
2550 00310135	<b>-135</b>	0.5 ~ 7.0	135	108	0 ~ 4	22 ~ 45	16	ERP-11S	1.06	40,810		

- コレット、スパナは別途ご注文下さい。
- ERC8用プリセットスクリュー ES8は別売になります。ERC11Sには標準プリセットスクリュー HDS-07A-ES11が付属しています。
- 「B」,「L2」の ( ) 内の数値はプリセットスクリュー ES8を使用した時の値です。
- クーラントコレットをご使用になる場合の最低挿入長はP.088を参照下さい。
- キャップの締め付けトルクに関しては、P.504を参照ください。
- Collet and spanner are sold separately.
- ES8, a preset screw for ERC8, is sold separately. ERC11S includes a standard preset screw HDS-07A-ES11.
- " B " and " L2 " dimensions in brackets are for using ES8 preset screw.
- Refer to P. 088 for minimum tool insertion length in case of using our coolant collets.
- See P. 504 for standard tightening torque.

FDC コレット FDC Collet P. 083	ER コレット ER Collet P. 087	スパナ Spanner P. 089	プリセットスクリュー Preset screw P. 090

### ご注文例 Ordering Example

**BT40 - ERC8 - 105**

シャンクサイズ  
Shank size

突き出し長さ (L)  
Projection length

# ERC

## 小径コレットホルダ

### Collet Holder For Small Diameters

- 干渉が厳しいドリル加工用に最適。  
For drilling in tight space.

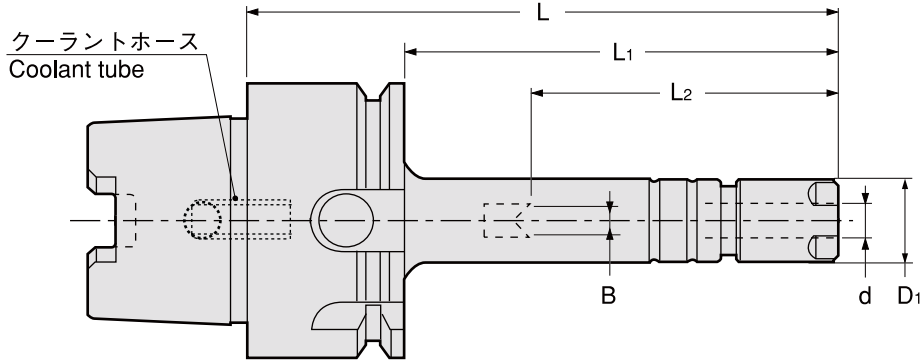

商品コード Code	型式 Model	d	L	L1	B	L2	D1	キャップ Nut	kg	—	コレット Collet	スパナ Spanner
5370 00308060	<b>HSK40A -ERC8 -60</b>	0.5 ~ 5.0	60	40	—	34	12	ERP-8	0.3	45,500	ER8	S-8E
5370 00308075	<b>-75</b>	0.5 ~ 5.0	75	55	(0 ~ 2.4)	(19 ~ 31)	12	ERP-8	0.3	45,500		
5370 00308090	<b>-90</b>	0.5 ~ 5.0	90	70	(0 ~ 2.4)	(19 ~ 31)	12	ERP-8	0.3	45,800	FDC-07	S-11E
5370 00310060	<b>-ERC11S -60</b>	0.5 ~ 7.0	60	40	0 ~ 4	22 ~ 24	16	ERP-11S	0.3	44,000		
5370 00310075	<b>-75</b>	0.5 ~ 7.0	75	55	0 ~ 4	22 ~ 38	16	ERP-11S	0.3	44,000		
5370 00310090	<b>-90</b>	0.5 ~ 7.0	90	70	0 ~ 4	22 ~ 45	16	ERP-11S	0.3	44,600		
5370 00408075	<b>HSK50A -ERC8 -75</b>	0.5 ~ 5.0	75	49	(0 ~ 2.4)	(19 ~ 30)	12	ERP-8	0.5	46,000	ER8	S-8E
5370 00408090	<b>-90</b>	0.5 ~ 5.0	90	64	(0 ~ 2.4)	(19 ~ 31)	12	ERP-8	0.5	46,800		
5370 00410075	<b>-ERC11S -75</b>	0.5 ~ 7.0	75	49	0 ~ 4	22 ~ 32	16	ERP-11S	0.5	45,000	FDC-07	S-11E
5370 00410090	<b>-90</b>	0.5 ~ 7.0	90	64	0 ~ 4	22 ~ 45	16	ERP-11S	0.5	45,600		
5370 75008075	<b>HSK63A -ERC8 -75 -H</b>	0.5 ~ 5.0	75	49	(0 ~ 2.4)	(19 ~ 28)	12	ERP-8	0.7	46,600	ER8	S-8E
5370 75008105	<b>-105 -H</b>	0.5 ~ 5.0	105	79	(0 ~ 2.4)	(19 ~ 31)	12	ERP-8	0.8	47,000		
5370 75010075	<b>-ERC11S -75 -H</b>	0.5 ~ 7.0	75	49	0 ~ 4	22 ~ 34	16	ERP-11S	0.8	45,200	FDC-07	S-11E
5370 75010105	<b>-105 -H</b>	0.5 ~ 7.0	105	79	0 ~ 4	22 ~ 45	16	ERP-11S	0.8	45,700		

HSK63A、HSK100Aには標準でマニュアルクランプ穴が空いています。  
HSK63A, HSK100A have manual clamp holes in the shank.

- コレット、スパナは別途ご注文下さい。
- ERC8用プリセットスクリュー ES8は別売になります。  
ERC11Sには標準プリセットスクリュー HDS-07A-ES11が付属しています。
- 「B」、「L2」の ( ) 内の数値はプリセットスクリュー ES8を使用した時の値です。
- クーラントコレットをご使用になる場合の最低挿入長は P.088 を参照下さい。
- キャップの締め付けトルクに関しては、P.504 を参照ください。

#### ご注文例 Ordering Example

マニュアルクランプ穴無し (HSK40A, HSK50A)

Without manual clamping hole (HSK40A, HSK50A)

**HSK40A - ERC8 - 75**

シャンクサイズ

Shank size

突き出し長さ (L)

Projection length

#### ご注文例 Ordering Example

マニュアルクランプ穴付き (HSK63A)

With manual clamping hole (HSK63A)

**HSK63A - ERC8 - 75 - H**

シャンクサイズ

Shank size

突き出し長さ (L)

Projection length

マニュアル

クランプ穴付

With manual

clamping hole

FDC コレット FDC Collet P. 083	ER コレット ER Collet P. 087	スパナ Spanner P. 089	プリセットスクリュー Preset screw P. 090

# ERC

## 小径コレットホルダ

### Collet Holder For Small Diameters

- 干渉が厳しいドリル加工用に最適。  
For drilling in tight space.

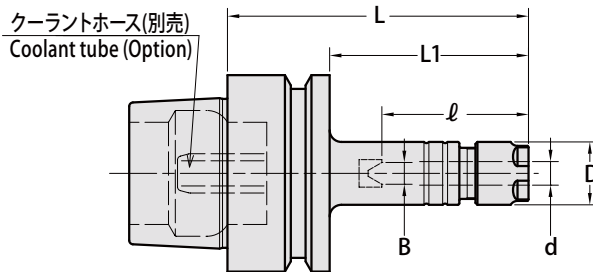

商品コード Code	型式 Model	d	L	L1	B	ℓ	D	キャップ Nut	kg	—	プリセット スクリュー Preset Screw	コレット Collet	スパナ Spanner
5370 50108035	<b>HSK25E -ERC8 -35</b>	0.5~5.0	35	25	—	20	12	ERP-8	0.1	45,300	—		
5370 50108045	<b>-45</b>	0.5~5.0	45	35	—	30	12	ERP-8	0.6	45,500	—	ER8	S-8E
5370 50108060	<b>-60</b>	0.5~5.0	60	50	(0~2.4)	34 (19~20)	12	ERP-8	0.7	45,500	(ES8)		
5370 50110045	<b>-ERC11S -45</b>	0.5~7.0	45	35	—	31	16	ERP-11S	0.7	44,000	—		
5370 50110060	<b>-60</b>	0.5~7.0	60	50	0~4	22~27	16	ERP-11S	0.9	44,000	HDS-07A-ES11	FDC-07	S-11E
5370 50208045	<b>HSK32E -ERC8 -45</b>	0.5~5.0	45	25	—	27	12	ERP-8	—	45,500	—	ER8	S-8E
5370 50208060	<b>-60</b>	0.5~5.0	60	40	—	34	12	ERP-8	—	45,500	—		
5370 50210045	<b>-ERC11S -45</b>	0.5~7.0	45	25	—	28	16	ERP-11S	—	44,000	—		
5370 50210060	<b>-60</b>	0.5~7.0	60	40	0~4	22~24	16	ERP-11S	—	44,000	HDS-07A-ES11	FDC-07	S-11E
5370 50308040	<b>HSK40E -ERC8 -40</b>	0.5~5.0	40	20	—	21	12	ERP-8	0.3	45,300	—	ER8	S-8E
5370 50308060	<b>-60</b>	0.5~5.0	60	40	—	34	12	ERP-8	0.3	45,500	—		
5370 50310045	<b>-ERC11S -45</b>	0.5~7.0	45	25	—	26	16	ERP-11S	0.3	43,800	—		
5370 50310060	<b>-60</b>	0.5~7.0	60	40	0~4	22~24	16	ERP-11S	0.3	44,000	HDS-07A-ES11	FDC-07	S-11E
5370 50408045	<b>HSK50E -ERC8 -45</b>	0.5~5.0	45	19	—	25	12	ERP-8	0.5	45,800	—		
5370 50408060	<b>-60</b>	0.5~5.0	60	34	—	40	12	ERP-8	0.5	46,000	—	ER8	S-8E
5370 50408075	<b>-75</b>	0.5~5.0	75	49	(0~2.4)	34 (19~30)	12	ERP-8	—	46,000	(ES8)		
5370 50410045	<b>-ERC11S -45</b>	0.5~7.0	45	19	—	23	16	ERP-11S	0.5	44,800	—		
5370 50410060	<b>-60</b>	0.5~7.0	60	34	0~4	22~24	16	ERP-11S	0.5	45,000	HDS-07A-ES11	FDC-07	S-11E
5370 50410075	<b>-75</b>	0.5~7.0	75	49	0~4	22~32	16	ERP-11S	—	45,000	HDS-07A-ES11		

- コレット、スパナは別途ご注文下さい。
- ERC8用プリセットスクリュー ES8は別売になります。
- 「B」,「ℓ」の ( ) 内の数値はプリセットスクリュー ES8を使用した時の値です。
- キャップの締め付けトルクに関しては、P. 504を参照ください。

- Collet and spanner are sold separately.
- ES8, a preset screw for ERC8, is sold separately.
- " B " and " ℓ " dimensions in brackets are for using ES8 preset screw.
- See P. 504 for standard tightening torque.

FDC コレット FDC Collet P. 083	ER コレット ER Collet P. 087	スパナ Spanner P. 089	プリセットスクリュー Preset screw P. 090

#### ご注文例 Ordering Example

**HSK40E - ERC8 - 40**

シャンクサイズ  
Shank size

突き出し長さ (L)  
Projection length

# ERC

## 小径コレットホルダ

### Collet Holder For Small Diameters

- 干渉が厳しいドリル加工用に最適。  
For drilling in tight space.

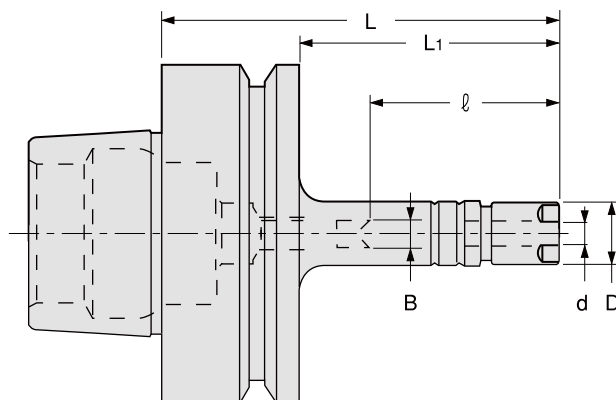

商品コード Code	型式 Model	d	L	L1	B	ℓ	D	キャップ Nut	Kg	—	プリセット スクリュー Preset Screw	コレット Collet	スパナ Spanner
5370 60508075	<b>HSK63F -ERC8 -75</b>	0.5 ~ 5.0	75	49	— (0 ~ 2.4)	<sup>34</sup> (19 ~ 31)	12	ERP-8	0.7	51,300	ES8 (別売 Option)	ER8	S-8E
5370 60508090	<b>-90</b>	0.5 ~ 5.0	90	64	— (0 ~ 2.4)	<sup>34</sup> (19 ~ 31)	12	ERP-8		51,500			
5370 60508105	<b>-105</b>	0.5 ~ 5.0	105	79	— (0 ~ 2.4)	<sup>34</sup> (19 ~ 31)	12	ERP-8	0.7	51,700			
5370 60510075	<b>-ERC11S -75</b>	0.5 ~ 7.0	75	49	0 ~ 4	22 ~ 30	16	ERP-11S	0.8	49,800	HDS-07A-ES11 (付属 Included)	FDC-07	S-11E
5370 60510090	<b>-90</b>	0.5 ~ 7.0	90	64	0 ~ 4	22 ~ 45	16	ERP-11S	0.8	50,000			
5370 60510105	<b>-105</b>	0.5 ~ 7.0	105	79	0 ~ 4	22 ~ 45	16	ERP-11S	0.8	50,300			

- コレット、スパナは別途ご注文下さい。
  - ERC8用プリセットスクリュー ES8は別売になります。ERC11Sには標準プリセットスクリュー HDS-07A-ES11が付属しています。
  - 「B」,「ℓ」の () 内の数値はプリセットスクリュー ES8を使用した時の値です。
  - キャップの締め付けトルクに関しては、P. 504を参照ください。
- Collet and spanner are sold separately.
  - ES8, a preset screw for ERC8, is sold separately. ERC11S includes a standard preset screw HDS-07A-ES11.
  - "B" and "ℓ" dimensions in brackets are for using ES8 preset screw.
  - See P. 504 for standard tightening torque.

<b>FDC コレット</b> <b>FDC Collet</b> P. 083	<b>ER コレット</b> <b>ER Collet</b> P. 087	<b>スパナ</b> <b>Spanner</b> P. 089	<b>プリセットスクリュー</b> <b>Preset screw</b> P. 090

#### ご注文例 Ordering Example

**HSK63F - ERC8 - 75**  
 シャンクサイズ Shank size      突き出し長さ (L) Projection length

- BT
- AHO
- HSK-A/E/F/C
- HSK-T
- C
- UTS
- 専用機
- 関連機器
- サブ・マトリ
- ミリングチャック
- コレットホルダ
- Rゼロホルダ
- Hydraulic Chuck
- シリンカーチャック
- タッピングチャック
- アーバ類
- マルチポアミリング
- 機能付きホルダ
- HSK-E
- HSK-F
- HSK-C
- Tool Shank Dimensions

# ERC

## 小径コレットホルダ

### Collet Holder For Small Diameters

- 干渉が厳しいドリル加工用に最適。  
For drilling in tight space.

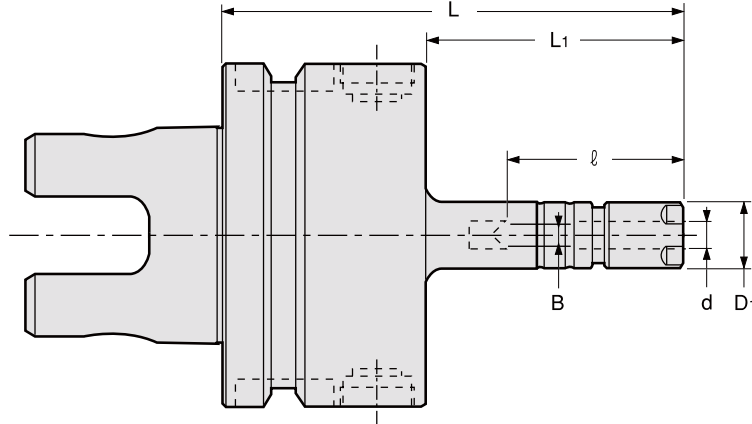

商品コード Code	型式 Model	d	L	L1	B	ℓ	D1	キャップ Nut	kg	—	コレット Collet	スパナ Spanner
1340 01108075	UTS5040 -ERC8 -75H	0.5 ~ 5.0	75	45	— (0 ~ 2.4)	34 (19 ~ 24)	12	ERP-8	0.5	53,000	ER8	S-8E
1340 01108105	-105H	0.5 ~ 5.0	105	75	— (0 ~ 2.4)	34 (19 ~ 31)	12	ERP-8	0.6	53,400		
1340 01110075	-ERC11S -75H	0.5 ~ 7.0	75	45	0 ~ 4	22 ~ 32	16	ERP-11S	0.6	52,000	FDC-07	S-11E
1340 01110105	-105H	0.5 ~ 7.0	105	75	0 ~ 4	22 ~ 45	16	ERP-11S	0.6	52,300		
1340 0 ※ 208075	UTS6350 -ERC8 -75	0.5 ~ 5.0	75	42	— (0 ~ 2.4)	34 (19 ~ 24)	12	ERP-8	0.9	53,600	ER8	S-8E
1340 0 ※ 208105	-105	0.5 ~ 5.0	105	72	— (0 ~ 2.4)	34 (19 ~ 31)	12	ERP-8	1.0	54,000		
1340 0 ※ 210075	-ERC11S -75	0.5 ~ 7.0	75	42	0 ~ 4	22 ~ 34	16	ERP-11S	1.0	52,000	FDC-07	S-11E
1340 0 ※ 210105	-105	0.5 ~ 7.0	105	72	0 ~ 4	22 ~ 45	16	ERP-11S	1.0	53,000		

商品コードの※は低圧用では0、高圧用では1となります。

- コレット、スパナは別途ご注文下さい。
- ERC8用プリセットスクリュー ES8は別売になります。ERC11Sには標準プリセットスクリュー HDS-07A-ES11が付属しています。
- 「B」,「ℓ」の( )内の数値はプリセットスクリュー ES8を使用した時の値です。
- クーラントコレットをご使用になる場合の最低挿入長はP.088を参照下さい。
- UTS5040は高圧用のみになります。
- キャップの締め付けトルクに関しては、P.504を参照ください。

- Collet and spanner are sold separately.
- ES8, a preset screw for ERC8, is sold separately. ERC11S includes a standard preset screw HDS-07A-ES11.
- "B" and "ℓ" dimensions in brackets are for using ES8 preset screw.
- Refer to P. 088 for minimum tool insertion length in case of using our coolant collets.
- Only high pressure type is available for UTS5040.
- See P. 504 for standard tightening torque.

FDC コレット FDC Collet P. 083	ER コレット ER Collet P. 089	スパナ Spanner P. 089	プリセットスクリュー Preset screw P. 090

#### ご注文例 Ordering Example

低圧用 Low pressure type  
0 ~ 1.0MPa

**UTS6350 - ERC8 - 75**

シャンクサイズ Shank size      突き出し長さ(L) Projection length

#### ご注文例 Ordering Example

高圧用 High pressure type  
1.1 ~ 7.0MPa

**UTS6350 - ERC8 - 75**

突き出し長さ(L) Projection length      高圧の場合 High pressure type

**H**