



# ブラザー工業 **SPEEDIO** 専用ホルダ

Tooling System for Brother's SPEEDIO

対応機種  
Compatible models

**M200Xd1, M200Xd1-5AX, M300Xd1** (M140X1, M140X2, M200X3, M300X3)



旋盤 + マシニングセンタ  
Turning center + Machining center

# **SPEEDIO**



外径・端面加工用 **SBV・A**  
For External / Facing

商品コード Code	型式 Model	L	L1	L2	L3	L4	B1	B2	B3	H1	H2	H3	G	Kg
2120 12020098	BT30 -SBV2020 RA -98	98	50	57	7	30	20	20	41	29	29	9	M10	2.0
2120 12120098	LA													

1. クーラントノズルの方向を調整することができます。
2. クーラントノズルで刃先にクーラントがかかりにくい場合は、交換用銅管ノズル(付属)に付け替えて使用して下さい。
3. 角バイトは必要に応じて切断してお使いください。
4. プレートを組みかえることで、バイトの位相を変えることができます。
1. Direction of the coolant nozzle is adjustable.
2. Please replace the standard coolant nozzle with the replacement copper tube coolant nozzle (included) in case coolant is not reaching the cutting edge.
3. Please shorten the square bit if necessary.
4. The location of the square bit can be changed by re-positioning the plate.

ご注文例 Ordering Example

**BT30 - SBV 2020 R A - 98**

シャンクサイズ Shank size      勝手 Left hand - L      突き出し長さ(L) Projection length  
Right hand - R

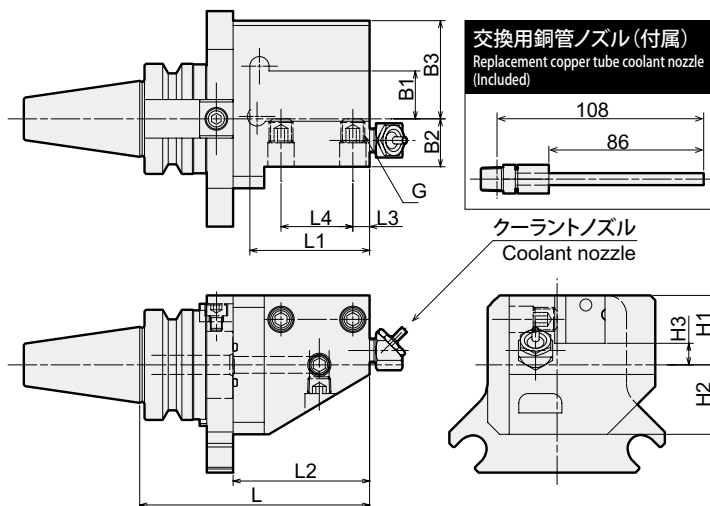

本図は右勝手(R)を示します。 Right hand type shown above.

端面加工用 **SBH・A**  
For Facing

商品コード Code	型式 Model	L	L1	L2	B1	B2	B3	H1	H2	H3	H4	G	Kg
2120 11020081	BT30 -SBH2020 RA -81	81	20	40	20	41	20	29	29	13	32	M10	1.8
2120 11120081	LA												

1. クーラントノズルの方向を調整することができます。
2. クーラントノズルで刃先にクーラントがかかりにくい場合は、交換用銅管ノズル(付属)に付け替えて使用して下さい。
3. 角バイトは必要に応じて切断してお使いください。
4. プレートを組みかえることで、バイトの位相を変えることができます。
1. Direction of the coolant nozzle is adjustable.
2. Please replace the standard coolant nozzle with the replacement copper tube coolant nozzle (included) in case coolant is not reaching the cutting edge.
3. Please shorten the square bit if necessary.
4. The location of the square bit can be changed by re-positioning the plate.

ご注文例 Ordering Example

**BT30 - SBH 2020 R A - 81**

シャンクサイズ Shank size      勝手 Left hand - L      突き出し長さ(L) Projection length  
Right hand - R

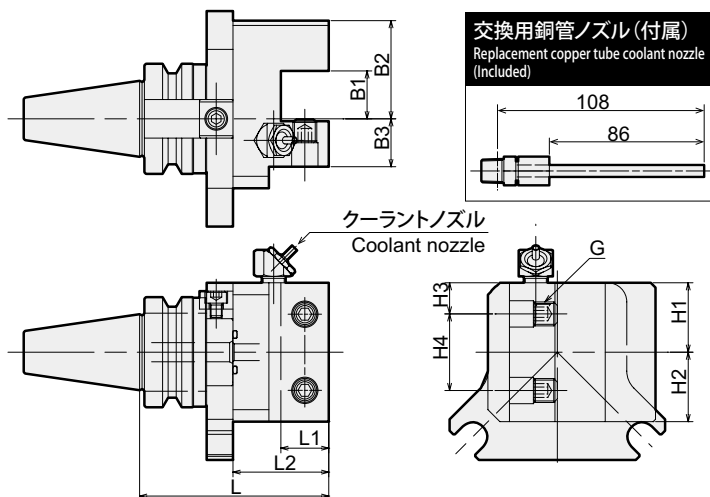

本図は右勝手(R)を示します。 Right hand type shown above.

ボーリングバー用 **TSB**  
For Boring bar

商品コード Code	型式 Model	Type	d	D	L	L1	L2	L3	L4	L5	L6	G	Kg
2120 00010038	BT30 -TSB10 -38	1	10	-	38	40	15	15	-	-	5	M6	0.8
2120 00010068	BT30 -TSB10 -68	2	10	20	68	45	12	12	-	30	5	M6	0.9
2120 00012038	BT30 -TSB12 -38	1	12	-	38	40	15	15	-	-	5	M6	0.8
2120 00012068	BT30 -TSB12 -68	2	12	22	68	65	12	12	26	30	5	M6	0.9
2120 00016038	BT30 -TSB16 -38	1	16	-	38	46	15	15	-	-	5	M6	0.8
2120 00016068	BT30 -TSB16 -68	2	16	27.5	68	76	12	12	26	30	5	M6	0.9
2120 00020038	BT30 -TSB20 -38	1	20	-	38	46	15	15	-	-	5	M6	0.8

ご注文例 Ordering Example

**BT30 - TSB 20 - 38**

シャンクサイズ Shank size      d      突き出し長さ(L) Projection length

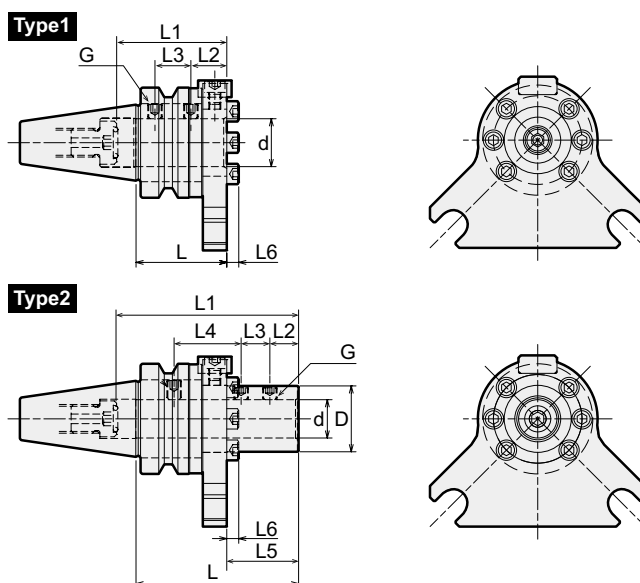

プルスタッドボルト Retention Stud

- PSB-0A      ● PSB-26 (センタースルー対応) (Center-thru compliant)



クーラントを刃先に供給する場合は、クーラントスルースピンドル対応の機械をご使用ください。  
If you are using tools with center-through coolant, please use a center-through coolant capable machine.

BT30用M/Cツリングも多数取り揃えております。別途ご用命ください。  
Various BT30 shank tool holders are available. Please contact NT TOOL for details.

パワーハイドロチャック PHC・A  
Power Hydro Chuck

コレットホルダのように使える手軽なハイドロチャックです。高精度加工に最適。  
Hydro chuck with collet holder flexibility. Suitable for high precision cutting.

商品コード Code	型式 Model	L	d	D	kg
3930 01112045	BT30 - PHC12A - 45	45	12	46	0.6
6080 00115576	レンチ Wrench : L-4T	—			

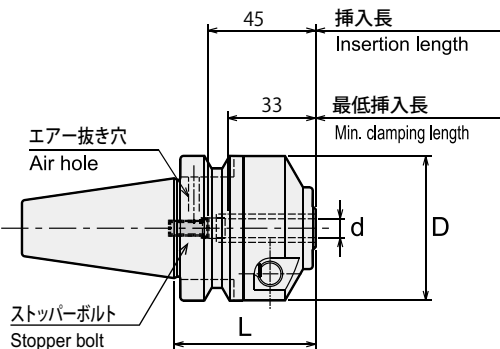

1. 刃具シャンク部が下記公差範囲内の刃物を使用して下さい。  
刃具シャンク径が $\phi 6$ 未満・・・h6公差範囲内  
刃具シャンク径が $\phi 6$ 以上・・・h7公差範囲内  
新規に刃物を製作される場合は、h6公差または $\pm 0.01$ 公差で製作されることをお勧めします。
  2. PHC12Aにはスリップ防止ピン付コレット装着用の穴が開いています。
  3. センタースルークーラント供給時はエア抜き穴を付属の止めネジでふさいで下さい。
1. Cutting tool shank must be within tolerances specified below ;  
Shank diameter less than 6mm : Within h6 tolerance  
Shank diameter 6mm and over : Within h7 tolerance  
h6 or 0/-0.01 tolerance is recommended when making a new cutting tool.
  2. The PHC12A has pin holes for collets with stopper pins.
  3. Hex-head screws (included) are necessary to plug air holes for center through coolant feed.



その他のサイズ等、詳細は WEB サイトを参照下さい。  
For more information, please refer to NT TOOL web site.

[www.nttool.com/products/pid/22/](http://www.nttool.com/products/pid/22/)

コレットホルダ HDC・A  
Collet Holder

ドリル加工、リーマ加工、仕上エンドミル加工に最適。  
Suitable for drilling, reaming and finish endmilling.

商品コード Code	型式 Model	L	d	D	kg
2540 10112045	BT30 - HDC12A - 45	45	2.5~12.0	32	0.5
0803 00000013	スパナ Spanner : S-3L	—			
—	コレット Collet : FDC-12-AA	$\phi 3.0 \sim \phi 12.0$			
—	コレット Collet : FDC-120H AA	$\phi 3.0 \sim \phi 12.0$ (穴付刃具専用 Cutter with oil hole)			
—	コレット Collet : FDC-12-CAA	$\phi 3.0 \sim \phi 12.0$ (コレットスルー用 For collet through coolant)			

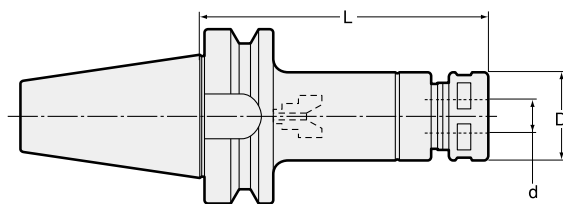

1. 標準仕様プリセットスクリューは付属しております。
1. Standard preset screw is included.



その他のサイズ等、詳細は WEB サイトを参照下さい。  
For more information, please refer to NT TOOL web site.

[www.nttool.com/products/pid/12/](http://www.nttool.com/products/pid/12/)

スーパータイトロックミーリングチャック CT・SA  
Super tite-lock Milling Chuck

細身設計でありながら重切削を可能にした口元締めりの特殊スリット採用。  
Slim design milling chuck. Specially designed slits enable heavy endmilling.

商品コード Code	型式 Model	L	d	D	kg
3140 40120075	BT30 - CT20SA - 75	75	20	52	1.0
—	スパナ Spanner : HS-2-20	—			
—	コレット Collet : MC-20( $\phi 6 \sim 16$ )	—			

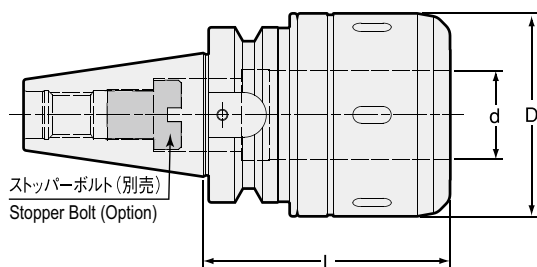

1. 専用スパナは付属していません。  
ご注文時に必要数をご指定頂けば無償出荷します。
  2. h7公差の刃具シャンクをご使用下さい。
1. When ordering, indicate number of spanners required.  
"No charge" spanners are limited to number of milling chucks on order.
  2. Tolerance of cutting tool shank must be h7.



その他のサイズ等、詳細は WEB サイトを参照下さい。  
For more information, please refer to NT TOOL web site.

[www.nttool.com/products/pid/227/](http://www.nttool.com/products/pid/227/)

フェイスミルアーバ FMH・A  
Face Mill Arbor

ホルダインロー端面からオイルホール穴付カッターへクーラント供給できます。  
Coolant flows from the end face of centering location to cutter with oil hole.

商品コード Code	型式 Model	L	D	締付ボルト Clamp bolt
0770 16125060	BT30 - FMH25.4 - 60 - 60	60	25.4	M12

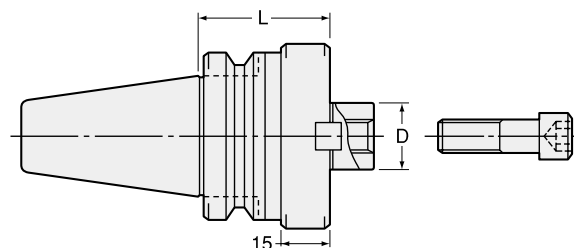

1. 締付ボルトは付属しています。
1. Clamp bolt is Included.



その他のサイズ等、詳細は WEB サイトを参照下さい。  
For more information, please refer to NT TOOL web site.

[www.nttool.com/products/pid/40/](http://www.nttool.com/products/pid/40/)



非接触式ツールプリセッタ **Aegis-i** シリーズ  
Contactless Optical Tool Presetter Aegis-i Series

イーグル **Eagle** AOTP type



お客様の使い勝手を1番に。  
完全自社開発の光学式ツールプリセッタ誕生。

**ソフトウェアの  
カスタマイズが可能です!**

**ご要望をお聞かせください!**

Making user-friendly products is our priority. Our new optical tool presetter designed completely in house is available now.

**Customizable software to  
fit your needs!**

Please contact NT TOOL for details.

**サビに強いホルダはエヌティーツール。**  
NT TOOL, the best protection against rust!

**NT製ホルダは標準で防錆処理済!** ※一部ホルダを除きます。  
NT TOOL holders are rustproofed as standard! \*Some holders are excluded.

他社製品

Competitor's products

**スピンドルの損傷防止**  
Protect spindle from damage

**刃具寿命の低下防止**  
Longer cutting tool life

**加工精度の悪化防止**  
Maintain good accuracy

**メンテナンスフリー**  
Maintenance Free

サビに強くするためにテーパ部を含めて防錆処理を施してあります。(BT、CAT、SKシャンクのみ)

- ・スピンドルとの金属間磨耗によるかじりや焼付きを防ぎます。
- ・防錆被膜によりスピンドルの異常磨耗を防ぎます。
- ・水溶性切削液にも安心。

**Rustproof coating on entire surface including the tapered shank (BT, CAT, SK only).**

- ・ Prevent seizure and scoring caused by metal abrasion against the machine spindle.
- ・ Rustproof coating protects spindle from abnormal wearing.
- ・ Safe with water-soluble coolant.



**NT エヌティーツール 株式会社**

本社・本社工場 〒444-1386 愛知県高浜市芳川町1-7-10  
HEAD OFFICE & FACTORY 1-7-10 Yoshikawa-cho, Takahama City, Aichi 444-1386 Japan

東京営業所 / TOKYO OFFICE	Tel. (03)3451-9141
本社営業 / NAGOYA OFFICE	Tel. (0566)54-0101
大阪営業所 / OSAKA OFFICE	Tel. (06)6308-1332
広島営業所 / HIROSHIMA OFFICE	Tel. (082)258-3810
九州事務所 / KYUSHU OFFICE	Tel. (092)408-6585
本社工場 / HEAD FACTORY	Tel. (0566)54-0101
飯田工場 / IIDA FACTORY	Tel. (0265)-25-5200

HEAD OFFICE : [www.nttool.com](http://www.nttool.com) (Web in English available)

NT USA CORPORATION : [www.nttoolusa.com](http://www.nttoolusa.com) EUROPE OFFICE : [www.nttooleurope.com](http://www.nttooleurope.com)

Tel. (0566)-54-0101 Fax. (0566)-54-0111  
Tel. 81-(0)566-54-0101 Fax. 81-(0)566-54-0111

中国 / NT TOOL SHANGHAI CO., LTD.	Tel. 86-(0)21-6361-9540
タイ / NT TOOL THAI CO., LTD.	Tel. 66-(0)2117-9323
アメリカ / NT USA CORPORATION	Tel. 1-615-771-1899
メキシコ / NT TOOL DE MEXICO S.A. DE C.V.	Tel. 52-477-194-4587
ヨーロッパ / NT TOOL EUROPE GmbH	Tel. 49-(0)6171-91639-0
タイ工場 / NT TOOL (THAILAND) CO., LTD.	Tel. 66-(0)3531-4180
インドネシア / PT. NT INDONESIA	Tel. 62-(0)212-851-8066

加工の問題点をお知らせ下さい。  
お客様とともに、問題解決にむけて  
ご協力させていただきます。

テクノコール

TEL・FAX0120-04-0102

テクノメール

technomail@nttool.co.jp

●ご質問に技術スタッフが折り返し  
ご連絡いたします。

**WORLDWIDE NETWORK**



エヌティーツール取扱店