

GPK, GP

フローティングホルダ

Floating Holder

GPK/Tr

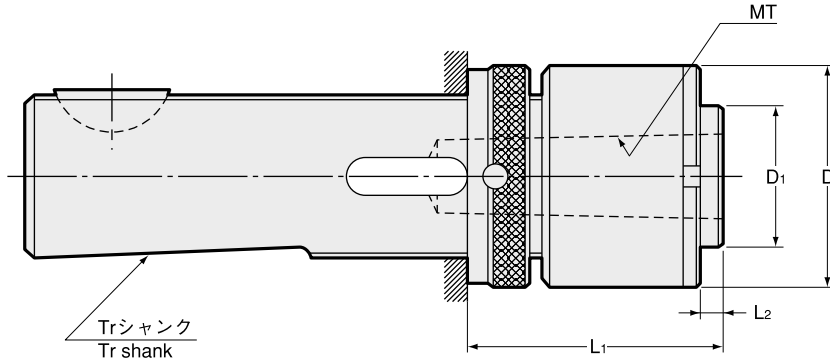

GP/Tr

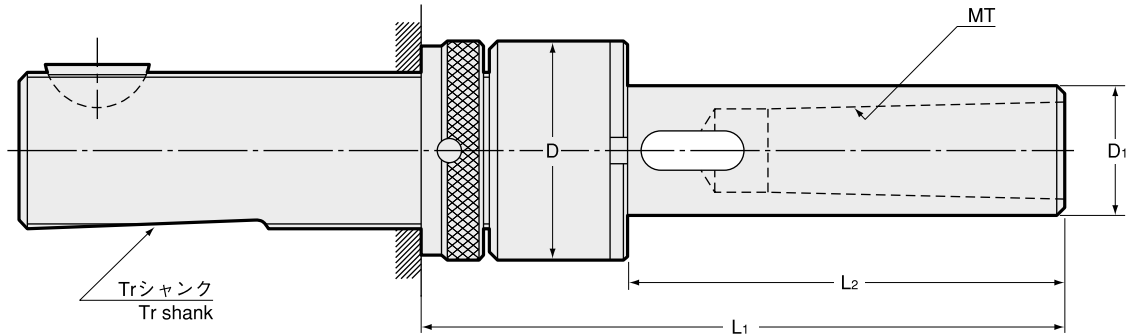

GP/MT

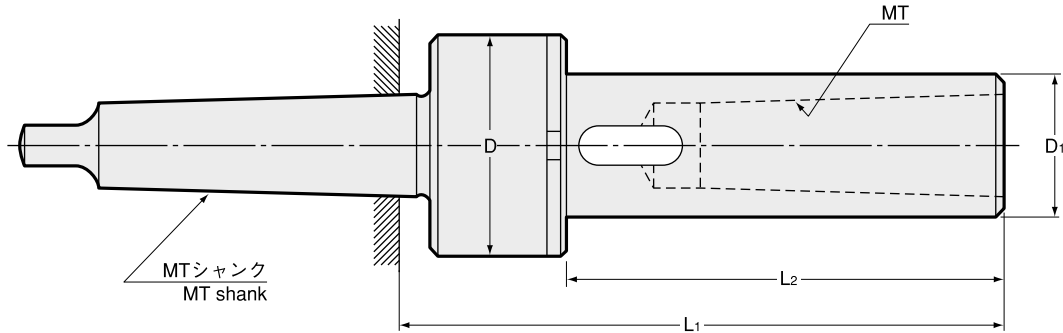

用途 Applications

専用機、トランスファーマシンでのリーマ加工。
Reaming with special purpose machines and transfer machines.

特長 Feature

1. スラストベアリングによる確実な平行フロート
2. スプラインシャフトによるスムーズなフロート駆動
3. 自己求心性
1. Parallel floating by thrust bearing.
2. Smooth floating drive by spline shaft.
3. Self-centering function.

BT
AHO
HSK-A/E/F/C
HSK-T
UTS
専用機
関連機器
パレットリ
スタブホルダ
Stub Holder
タッピングチャック
Tapping Chuck
タップアダプタ
Tap Adapter
ドリルチャック
Drilling Chuck
アダプタ
Adjustable Adapter
エンドミルチャック
Endmill Chuck
スライトドリルチャック
Slight Drill Chuck
フローティングホルダ
Floating Holder

GPK / Tr

商品コード Code	型式 Model	刃具シャンク Shank size	ラジアルフロート Radial float	D	D1	L1	L2	kg	—
0160 00000128	GPK1 /Tr28×2	MT1	0.5	40	26	49 ~ 81	5	0.7	別途見積 Quotation upon request separately
0160 00000136	/Tr36×2	MT1	0.5	40	26	51 ~ 90	5	1.1	
0160 00000228	GPK2 /Tr28×2	MT2	0.5	50	32	55 ~ 87	7	0.9	
0160 00000236	/Tr36×2	MT2	1	50	32	55 ~ 94	5	1.3	
0160 00000336	GPK3 /Tr36×2	MT3	0.5	67	42	63 ~ 102	5	1.6	
0160 00000348	/Tr48×2	MT3	1.5	67	42	67 ~ 107	5	2.5	
0160 00000448	GPK4 /Tr48×2	MT4	1.5	67	42	74 ~ 124	10	2.6	

GP / Tr

商品コード Code	型式 Model	刃具シャンク Shank size	ラジアルフロート Radial float	D	D1	L1	L2	kg	—
0160 01000116	GP1 /Tr16×1.5	MT1	0.5	32	18	112 ~ 142	74	0.4	別途見積 Quotation upon request separately
0160 01000120	/Tr20×2	MT1	0.5	32	18	112 ~ 142	74	0.5	
0160 01000220	GP2 /Tr20×2	MT2	0.5	40	26	132 ~ 162	88	0.7	
0160 01000228	/Tr28×2	MT2	0.5	40	26	132 ~ 164	88	0.9	
0160 01000328	GP3 /Tr28×2	MT3	1	50	32	157 ~ 189	109	1.3	
0160 01000336	/Tr36×2	MT3	1	50	32	159 ~ 198	109	1.6	
0160 01000436	GP4 /Tr36×2	MT4	1.5	67	42	192 ~ 231	134	2.7	
0160 01000448	/Tr48×2	MT4	1.5	67	42	196 ~ 246	134	3.8	

GP / MT

商品コード Code	型式 Model	刃具シャンク Shank size	ラジアルフロート Radial float	D	D1	L1	L2	kg	—
0160 02000011	GP1 / MT1	MT1	0.5	32	18	106	74	0.3	別途見積 Quotation upon request separately
0160 02000012	/ MT2	MT1	0.5	32	18	107	74	0.4	
0160 02000022	GP2 / MT2	MT2	0.5	40	26	127	88	0.6	
0160 02000023	/ MT3	MT2	0.5	40	26	127	88	0.7	
0160 02000033	GP3 / MT3	MT3	1	50	32	152	109	1.1	
0160 02000034	/ MT4	MT3	1	50	32	153	109	1.4	
0160 02000044	GP4 / MT4	MT4	1.5	67	42	186	134	2.4	
0160 02000045	/ MT5	MT4	1.5	67	42	187	134	3.2	
0160 02000055	GP5 / MT5	MT5	1.5	88	58	232.5	166	5.5	

ご注文例 Ordering Example

GP2 / MT2

シャンクサイズ
Shank size