

ST-ERC

小径コレットホルダ

Collet Holder For Small Diameters

- 干渉の厳しいドリル加工用に最適。
Suitable for machining in tight space.

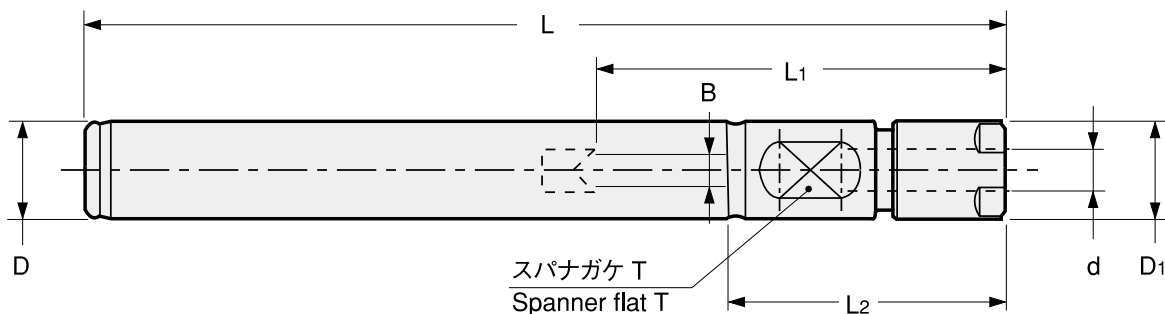

商品コード Code	型式 Model	d	L	B	L1	L2	D _{0.012}	D1	T	キャップ Nut	kg	—	コレット Collet	スパナ Spanner
0410 01208075	ST12 -ERC8 -75	0.5 ~ 5.0	75	— (0 ~ 2.4)	³⁴ (19 ~ 31)	32	12	12	10	ERP-8	0.05	18,000	ER8	S-8E
0410 01208105	-105	0.5 ~ 5.0	105	— (0 ~ 2.4)	³⁴ (19 ~ 31)	32	12	12	10	ERP-8	0.07	19,000		
0410 01208135	-135	0.5 ~ 5.0	135	— (0 ~ 2.4)	³⁴ (19 ~ 31)	32	12	12	10	ERP-8	0.1	20,000		
0410 01610105	ST16 -ERC11S -105	0.5 ~ 7.0	105	0 ~ 4	22 ~ 45	35	16	16	14	ERP-11S	0.2	18,500	FDC-07	S-11E
0410 01610135	-135	0.5 ~ 7.0	135	0 ~ 4	22 ~ 45	35	16	16	14	ERP-11S	0.2	19,500		
0410 01610165	-165	0.5 ~ 7.0	165	0 ~ 4	22 ~ 45	35	16	16	14	ERP-11S	0.2	20,500		

- コレット、スパナは別途ご注文下さい。
- ERC8用プリセットスクリュー ES8は別売になります。ERC11Sには標準プリセットスクリュー HDS-07A-ES11が付属しています。
- 「B」,「L1」の () 内の数値はプリセットスクリュー ES8を使用した時の値です。
- クーラントコレットをご使用になる場合の最低挿入長は P. 88 を参照下さい。
- キャップの締め付けトルクに関しては、P.500 を参照ください。

- Collet and spanner are sold separately.
- ES8, a preset screw for ERC8, is sold separately. ERC11S includes a standard preset screw HDS-07A-ES11.
- " B " and " L1 " dimensions in brackets are for using ES8 preset screw.
- Refer to P. 88 for minimum tool insertion length in case of using our coolant collets.
- See P.500 for standard tightening torque.

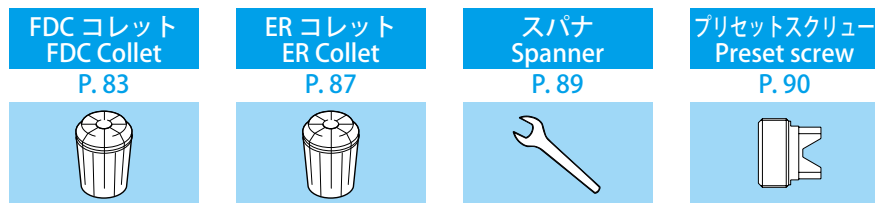

ご注文例 Ordering Example

ST12 - ERC8 - 105
 シャンクサイズ 全長 (L)
 Shank size